



価格表

PRICE LIST

2024年 4月 21日

(令和6年)

目次

品番	名称	仕様等	項目	ページ
FSV	F号ボールタップ® 定水位弁	ねじ込み式 JWWA認証品 呼び径：25・40・50mm	FSV 25・40・50	1
			交換部品リスト	2
FSV	F号ボールタップ® 定水位弁	ストレート型/JIS10Kフランジ JWWA認証品 呼び径：65・80・100mm	FSV 65・80・100	3
			FSV 80BC・100BC	4
			交換部品リスト	5
FSV	F号ボールタップ® 定水位弁	ストレート型/JIS10Kフランジ JWWA認証品 呼び径：125・150・200mm	FSV 125・150・200	6
			交換部品リスト	7
PV	パイロットバルブ (副弁)	F号ボールタップ®定水位弁専用 JWWA認証品	サブマリンフロート®式 (PVSFN)	8
			単式	8
WA	水位調整機能付 複式ボールタップ	ねじ込み式・JWWA認証品 呼び径：13・20・25・30・40・50mm	標準セット価格	9
			耐熱仕様セット価格	9
WASFN	サブマリンフロート®式 複式ボールタップ	ねじ込み式・JWWA認証品 呼び径：20・25mm	標準セット価格	9
WWX WWJ	伊勢式ボールタップ	フランジ式 呼び径：65～300mm	標準セット価格(65～100mm)	10
			耐熱仕様セット価格(65～100mm)	10
			標準セット価格(125～300mm)	10
WJC	水位設定自在型 チェーン式ボールタップ	ねじ込み式・JWWA認証品 呼び径：20・25mm	標準セット価格	11
WNC	膨張タンク用 複式ボールタップ	フランジ式 呼び径：20・25mm	標準セット価格	11
SB	単式ボールタップ	ねじ込み式・JWWA認証品 呼び径：13・20・25mm	標準セット価格	11
			耐熱仕様セット価格	11
SBS	ステンレス 単式ボールタップ	ねじ込み式・材質：SUS316 呼び径：13・20・25mm 最高使用温度：120℃	標準セット価格	12
WBS	水位調整機能付 ステンレス 複式ボールタップ	ねじ込み式・材質：SUS316 呼び径：13・20・25mm 最高使用温度：120℃	標準セット価格	12
WBS	ステンレス 複式ボールタップ	ねじ込み式 or フランジ式 本体材質：SUS316 呼び径：30・40・50mm 最高使用温度：120℃	標準セット価格	12
JWS-EQ JWS	ジャスト給水 システム®	ジャスト給水システム制御盤 および周辺機器 (定水位弁・水位センサ・緊急遮断弁等)	仕様打合せに基づいて価格 を提示致します。 詳細は、お問合せ下さい。	13
EQ-4N	ジャスト緊急遮断 システム	ジャスト緊急遮断システム制御盤 および緊急遮断弁		

ご注意：本価格表に掲載の価格は、すべて消費税別の価格です。

ご発注時の品番は下表の通り「(定水位弁の指定) - (パイロットバルブの指定)」となります。

定水位弁・パイロットバルブは、必ず弊社製品の組み合わせで使用してください。

他社製の定水位弁・パイロットバルブと弊社製品とを組み合わせで使用した場合、作動を保証いたしかねます。

■ FSV 25

品番	パイロットバルブ(副弁)	定価	メモ
FSV 25-SFN 13	サブマリンフロート®式PVSFN13付	50,800	
FSV 25-SFN 20	サブマリンフロート®式PVSFN20付	50,800	
FSV 25-PV 13P	PV13P付(ポリ浮玉付)	40,000	
FSV 25-PV 20P	PV20P付(ポリ浮玉付)	45,100	
FSV 25-PV 13C	PV13C付(銅浮玉付)	47,500	
FSV 25-PV 20C	PV20C付(銅浮玉付)	53,900	
FSV 25-PV 13S	PV13S付(SUS浮玉付)	51,200	
FSV 25-PV 20S	PV20S付(SUS浮玉付)	58,400	
FSV 25-Z	パイロットバルブ(副弁)なし、定水位弁のみ	35,800	

■ FSV 40

品番	パイロットバルブ(副弁)	定価	メモ
FSV 40-SFN 13	サブマリンフロート®式PVSFN13付	75,600	
FSV 40-SFN 20	サブマリンフロート®式PVSFN20付	75,600	
FSV 40-PV 13P	PV13P付(ポリ浮玉付)	64,800	
FSV 40-PV 20P	PV20P付(ポリ浮玉付)	69,900	
FSV 40-PV 13C	PV13C付(銅浮玉付)	72,300	
FSV 40-PV 20C	PV20C付(銅浮玉付)	78,700	
FSV 40-PV 13S	PV13S付(SUS浮玉付)	76,000	
FSV 40-PV 20S	PV20S付(SUS浮玉付)	83,200	
FSV 40-Z	パイロットバルブ(副弁)なし、定水位弁のみ	60,600	

■ FSV 50

品番	パイロットバルブ(副弁)	定価	メモ
FSV 50-SFN 13	サブマリンフロート®式PVSFN13付	101,000	
FSV 50-SFN 20	サブマリンフロート®式PVSFN20付	101,000	
FSV 50-PV 13P	PV13P付(ポリ浮玉付)	90,200	
FSV 50-PV 20P	PV20P付(ポリ浮玉付)	95,300	
FSV 50-PV 13C	PV13C付(銅浮玉付)	97,700	
FSV 50-PV 20C	PV20C付(銅浮玉付)	104,100	
FSV 50-PV 13S	PV13S付(SUS浮玉付)	101,400	
FSV 50-PV 20S	PV20S付(SUS浮玉付)	108,600	
FSV 50-Z	パイロットバルブ(副弁)なし、定水位弁のみ	86,000	

■ FSV 25・40・50 交換部品リスト

部品名	仕様	定価	メモ
①ピストン一式	FSV 25用	14,600	
	FSV 40用	24,300	
	FSV 50用	35,200	
②ワン型パッキン セット	FSV 25用	3,700	
	FSV 40用	6,000	
	FSV 50用	8,300	
③シートパッキン	FSV 25用	250	
	FSV 40用	350	
	FSV 50用	450	
④調節弁	FSV 25用	1,050	
	FSV 40用	1,350	
	FSV 50用	1,650	
⑤ガイド一式	FSV 25用	2,500	
	FSV 40用	3,600	
	FSV 50用	6,100	
カバー一式	FSV 25用	5,700	
	FSV 40用	7,300	
	FSV 50用	10,800	
バキュームブレーカ	FSV 25・40・50共通	2,000	

○の数字は、下のピストン一式分解図中の番号に対応しています。

上表のリストに無い部品についてはお問合せください。

分解図

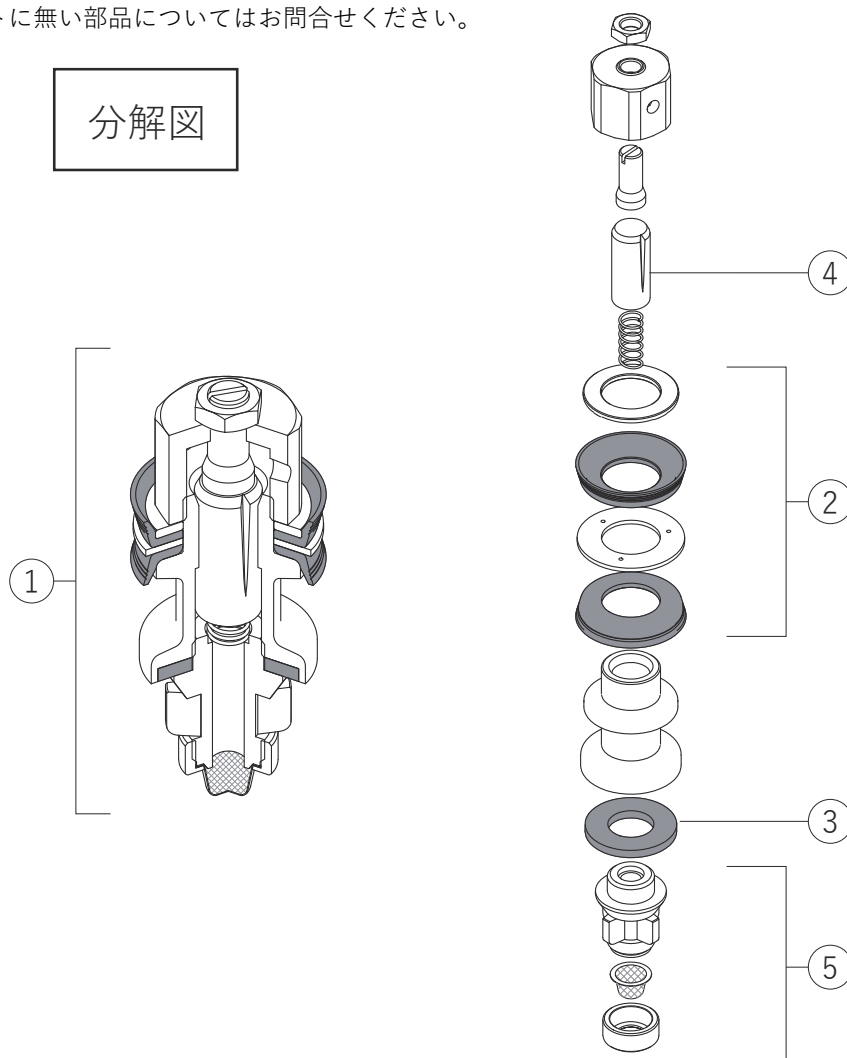

ご発注時の品番は下表の通り「(定水位弁の指定) - (パイロットバルブの指定)」となります。

定水位弁・パイロットバルブは、必ず弊社製品の組み合わせで使用してください。

他社製の定水位弁・パイロットバルブと弊社製品とを組み合わせで使用した場合、作動を保証いたしかねます。

■ FSV 65

品番	パイロットバルブ(副弁)	定価	メモ
FSV 65-SFN 13	サブマリンフロート®式PVSFN13付	192,000	
FSV 65-SFN 20	サブマリンフロート®式PVSFN20付	192,000	
FSV 65-PVL 13P	PVL13P付(ポリ浮玉付)	186,300	
FSV 65-PV 20P	PV20P付(ポリ浮玉付)	186,300	
FSV 65-PVL 13C	PVL13C付(銅浮玉付)	195,100	
FSV 65-PV 20C	PV20C付(銅浮玉付)	195,100	
FSV 65-PVL 13S	PVL13S付(SUS浮玉付)	199,600	
FSV 65-PV 20S	PV20S付(SUS浮玉付)	199,600	
FSV 65-Z	パイロットバルブ(副弁)なし、定水位弁のみ	177,000	

■ FSV 80

品番	パイロットバルブ(副弁)	定価	メモ
FSV 80-SFN 13	サブマリンフロート®式PVSFN13付	223,000	
FSV 80-SFN 20	サブマリンフロート®式PVSFN20付	223,000	
FSV 80-PVL 13P	PVL13P付(ポリ浮玉付)	217,300	
FSV 80-PV 20P	PV20P付(ポリ浮玉付)	217,300	
FSV 80-PVL 13C	PVL13C付(銅浮玉付)	226,100	
FSV 80-PV 20C	PV20C付(銅浮玉付)	226,100	
FSV 80-PVL 13S	PVL13S付(SUS浮玉付)	230,600	
FSV 80-PV 20S	PV20S付(SUS浮玉付)	230,600	
FSV 80-Z	パイロットバルブ(副弁)なし、定水位弁のみ	208,000	

■ FSV 100

品番	パイロットバルブ(副弁)	定価	メモ
FSV 100-SFN 13	サブマリンフロート®式PVSFN13付	350,000	
FSV 100-SFN 20	サブマリンフロート®式PVSFN20付	350,000	
FSV 100-PVL 13P	PVL13P付(ポリ浮玉付)	344,300	
FSV 100-PV 20P	PV20P付(ポリ浮玉付)	344,300	
FSV 100-PVL 13C	PVL13C付(銅浮玉付)	353,100	
FSV 100-PV 20C	PV20C付(銅浮玉付)	353,100	
FSV 100-PVL 13S	PVL13S付(SUS浮玉付)	357,600	
FSV 100-PV 20S	PV20S付(SUS浮玉付)	357,600	
FSV 100-Z	パイロットバルブ(副弁)なし、定水位弁のみ	335,000	

ご発注時の品番は下表の通り「(定水位弁の指定) - (パイロットバルブの指定)」となります。

定水位弁・パイロットバルブは、必ず弊社製品の組み合わせで使用してください。

他社製の定水位弁・パイロットバルブと弊社製品とを組み合わせで使用した場合、作動を保証いたしかねます。

■ FSV 80BC 《本体材質：鉛レス青銅合金CAC902》

品番	パイロットバルブ(副弁)	定価	メモ
FSV 80BC-SFN 13	サブマリンフロート®式PVSFN13付	390,000	
FSV 80BC-SFN 20	サブマリンフロート®式PVSFN20付	390,000	
FSV 80BC-PVL 13P	PVL13P付(ポリ浮玉付)	384,300	
FSV 80BC-PV 20P	PV20P付(ポリ浮玉付)	384,300	
FSV 80BC-PVL 13C	PVL13C付(銅浮玉付)	393,100	
FSV 80BC-PV 20C	PV20C付(銅浮玉付)	393,100	
FSV 80BC-PVL 13S	PVL13S付(SUS浮玉付)	397,600	
FSV 80BC-PV 20S	PV20S付(SUS浮玉付)	397,600	
FSV 80BC-Z	パイロットバルブ(副弁)なし、定水位弁のみ	375,000	

■ FSV 100BC 《本体材質：鉛レス青銅合金CAC902》

品番	パイロットバルブ(副弁)	定価	メモ
FSV 100BC-SFN 13	サブマリンフロート®式PVSFN13付	505,000	
FSV 100BC-SFN 20	サブマリンフロート®式PVSFN20付	505,000	
FSV 100BC-PVL 13P	PVL13P付(ポリ浮玉付)	499,300	
FSV 100BC-PV 20P	PV20P付(ポリ浮玉付)	499,300	
FSV 100BC-PVL 13C	PVL13C付(銅浮玉付)	508,100	
FSV 100BC-PV 20C	PV20C付(銅浮玉付)	508,100	
FSV 100BC-PVL 13S	PVL13S付(SUS浮玉付)	512,600	
FSV 100BC-PV 20S	PV20S付(SUS浮玉付)	512,600	
FSV 100BC-Z	パイロットバルブ(副弁)なし、定水位弁のみ	490,000	

■ FSV 65・80・100・80BC・100BC 交換部品リスト

部品名	仕様	定価	メモ
①ピストン一式	FSV 65用	68,500	
	FSV 80・80BC用	84,000	
	FSV 100・100BC用	129,800	
②ワン型パッキン セット	FSV 65用	14,500	
	FSV 80・80BC用	17,200	
	FSV 100・100BC用	24,300	
③シートパッキン	FSV 65用	1,950	
	FSV 80・80BC用	2,350	
	FSV 100・100BC用	2,550	
④調節ビスNo.1	FSV 65・80・100・80BC・100BC共通	2,550	
⑤調節ビスNo.2	FSV 65・80・100・80BC・100BC共通	1,050	
⑥ガイド一式	FSV 65用	8,850	
	FSV 80・80BC用	15,200	
	FSV 100・100BC用	22,500	
バキュームブレーカ	FSV 65・80・100・80BC・100BC共通	8,400	

○の数字は、下のピストン一式分解図中の番号に対応しています。

上表のリストに無い部品についてはお問合せください。

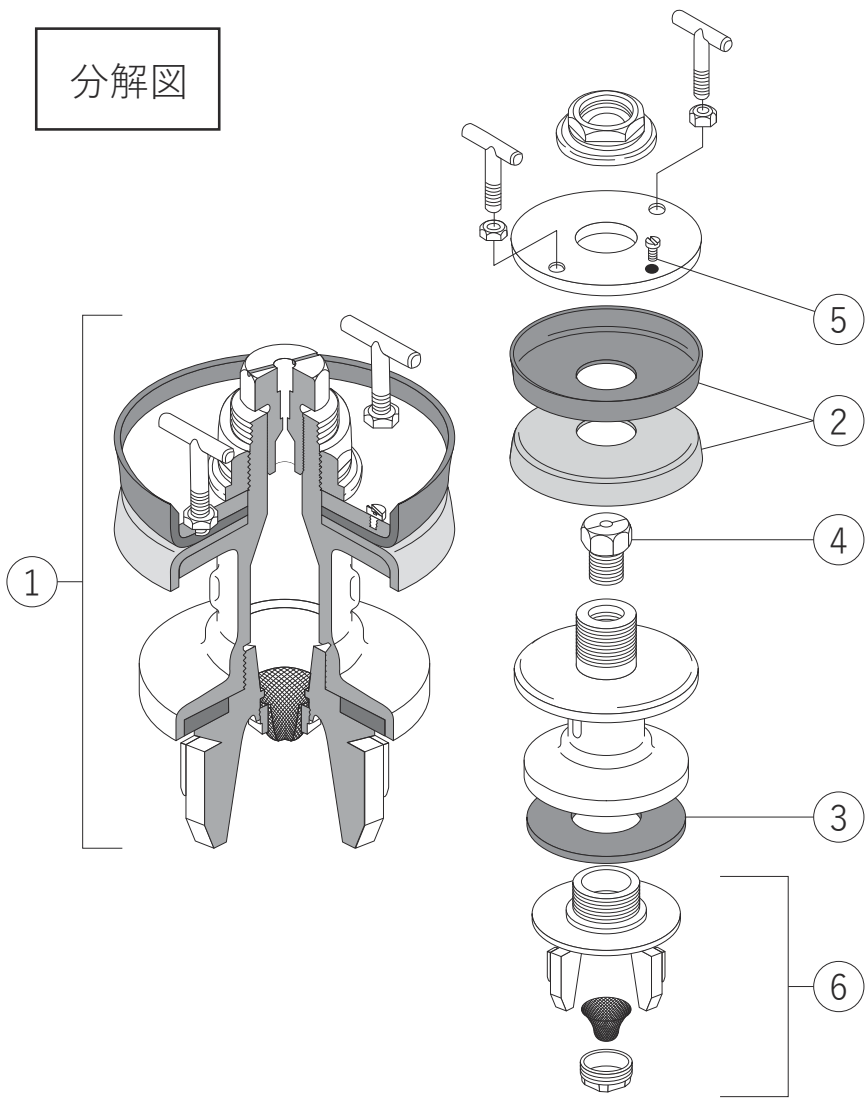

ご発注時の品番は下表の通り「(定水位弁の指定) - (パイロットバルブの指定)」となります。

定水位弁・パイロットバルブは、必ず弊社製品の組み合わせで使用してください。

他社製の定水位弁・パイロットバルブと弊社製品とを組み合わせで使用した場合、作動を保証いたしかねます。

■ FSV 125

品番	パイロットバルブ(副弁)	定価	メモ
FSV 125-SFN 13L	サブマリンフロート®式PVSFN13L付	810,000	
FSV 125-SFN 20L	サブマリンフロート®式PVSFN20L付	810,000	
FSV 125-PVL 13P	PVL13P付(ポリ浮玉付)	799,300	
FSV 125-PV 20P	PV20P付(ポリ浮玉付)	799,300	
FSV 125-PVL 13C	PVL13C付(銅浮玉付)	808,100	
FSV 125-PV 20C	PV20C付(銅浮玉付)	808,100	
FSV 125-PVL 13S	PVL13S付(SUS浮玉付)	812,600	
FSV 125-PV 20S	PV20S付(SUS浮玉付)	812,600	
FSV 125-Z	パイロットバルブ(副弁)なし、定水位弁のみ	790,000	

■ FSV 150

品番	パイロットバルブ(副弁)	定価	メモ
FSV 150-SFN 13L	サブマリンフロート®式PVSFN13L付	950,000	
FSV 150-SFN 20L	サブマリンフロート®式PVSFN20L付	950,000	
FSV 150-PVL 13P	PVL13P付(ポリ浮玉付)	939,300	
FSV 150-PV 20P	PV20P付(ポリ浮玉付)	939,300	
FSV 150-PVL 13C	PVL13C付(銅浮玉付)	948,100	
FSV 150-PV 20C	PV20C付(銅浮玉付)	948,100	
FSV 150-PVL 13S	PVL13S付(SUS浮玉付)	952,600	
FSV 150-PV 20S	PV20S付(SUS浮玉付)	952,600	
FSV 150-Z	パイロットバルブ(副弁)なし、定水位弁のみ	930,000	

■ FSV 200

品番	パイロットバルブ(副弁)	定価	メモ
FSV 200-SFN 13L	サブマリンフロート®式PVSFN13L付	1,600,000	
FSV 200-SFN 20L	サブマリンフロート®式PVSFN20L付	1,600,000	
FSV 200-PVL 13P	PVL13P付(ポリ浮玉付)	1,589,300	
FSV 200-PV 20P	PV20P付(ポリ浮玉付)	1,589,300	
FSV 200-PVL 13C	PVL13C付(銅浮玉付)	1,598,100	
FSV 200-PV 20C	PV20C付(銅浮玉付)	1,598,100	
FSV 200-PVL 13S	PVL13S付(SUS浮玉付)	1,602,600	
FSV 200-PV 20S	PV20S付(SUS浮玉付)	1,602,600	
FSV 200-Z	パイロットバルブ(副弁)なし、定水位弁のみ	1,580,000	

■ FSV 125・150・200 交換部品リスト

部品名	仕様	定価	メモ
①ピストン一式	FSV 125用	270,000	
	FSV 150用	443,000	
	FSV 200用	720,000	
②ワン型パッキン セット	FSV 125用	49,500	
	FSV 150用	60,500	
	FSV 200用	107,500	
③シートパッキン	FSV 125用	8,000	
	FSV 150用	11,200	
	FSV 200用	23,200	
④調節ビス	FSV 125・150・200共通	1,050	
⑤ガイド	FSV 125用	39,500	
	FSV 150用	78,000	
	FSV 200用	113,500	
カバーパッキン	FSV 125用	10,000	
	FSV 150用	10,500	
	FSV 200用	20,500	
バキュームブレーカ	FSV 125・150・200共通	8,400	

○の数字は、下のピストン一式分解図中の番号に対応しています。

上表のリストに無い部品についてはお問合せください。

分解図

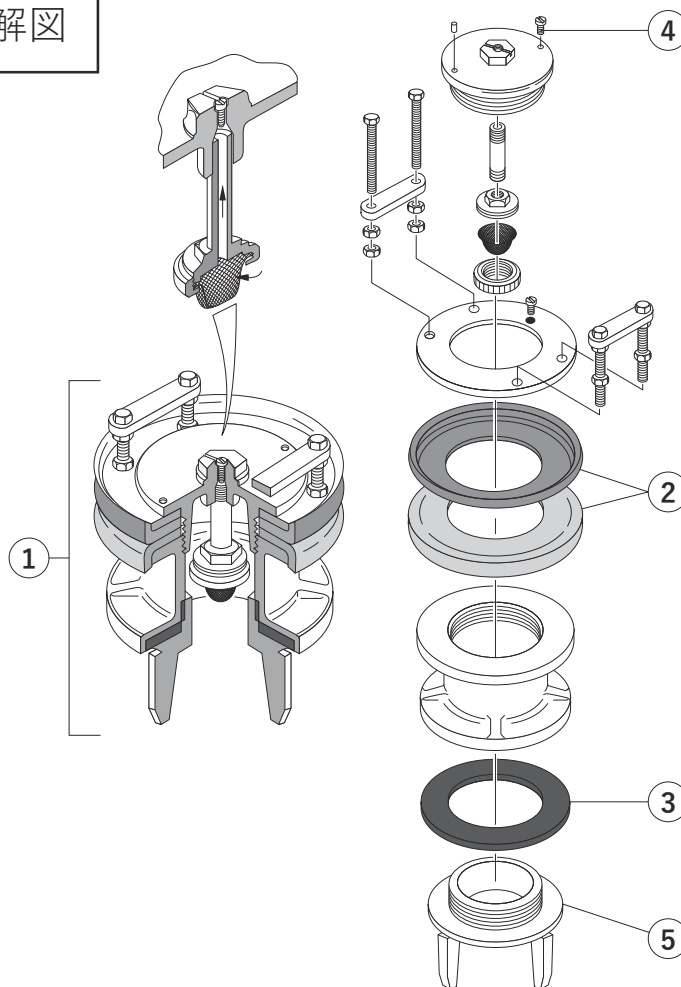

PV

F号ボールタップ®定水位弁専用 パイロットバルブ(副弁)

13・20mm

JWWA認証品

定水位弁・パイロットバルブは、必ず弊社製品の組み合わせで使用してください。
他社製の定水位弁・パイロットバルブと弊社製品とを組み合わせで使用した場合、作動を保証いたしかねます。

仕様欄の()は、組み合わせで使用可能なF号ボールタップの呼び径を表しています。

■ サブマリンフロート®式

品番	仕様	定価	メモ
PVSFN 13	呼び径13mm (25~100)	16,500	
PVSFN 20	呼び径20mm (25~100)	16,500	
PVSFN 13L	呼び径13mm (125~200)	22,000	
PVSFN 20L	呼び径20mm (125~200)	22,000	

■ 単式

品番	仕様	定価	メモ
PV 13P	呼び径13mmポリ浮玉付(25~50)	4,400	
PV 13C	呼び径13mm銅浮玉付(25~50)	11,900	
PV 13S	呼び径13mmSUS浮玉付(25~50)	15,600	
PVL 13P	呼び径13mmポリ浮玉付(65~200)	9,500	
PVL 13C	呼び径13mm銅浮玉付(65~200)	18,300	
PVL 13S	呼び径13mmSUS浮玉付(65~200)	22,800	
PV 20P	呼び径20mmポリ浮玉付(全機種)	9,500	
PV 20C	呼び径20mm銅浮玉付(全機種)	18,300	
PV 20S	呼び径20mmSUS浮玉付(全機種)	22,800	

WA

水位調整機能付 複式ボールタップ 《ねじ込み式》

13・20・25・30・40・50mm

JWWA認証品

■ 標準セット価格

品番	仕様	定価	メモ
WA 13P	ポリ浮玉付	8,600	
WA 20P	ポリ浮玉付	11,200	
WA 25P	ポリ浮玉付	14,200	
WA 30P	ポリ浮玉付	24,000	
WA 40P	ポリ浮玉付	30,000	
WA 50P	ポリ浮玉付	43,000	
WA 13C	銅浮玉付	17,600	
WA 20C	銅浮玉付	21,800	
WA 25C	銅浮玉付	24,800	
WA 30C	銅浮玉付	34,600	
WA 40C	銅浮玉付	41,600	
WA 50C	銅浮玉付	55,200	
WA 13S	SUS浮玉付	22,000	
WA 20S	SUS浮玉付	27,200	
WA 25S	SUS浮玉付	30,200	
WA 30S	SUS浮玉付	40,000	
WA 40S	SUS浮玉付	45,000	
WA 50S	SUS浮玉付	63,000	

■ 耐熱仕様セット価格

最高使用温度：100℃

品番	仕様	定価	メモ
WA 13-T	SUS浮玉付	24,600	
WA 20-T	SUS浮玉付	30,600	
WA 25-T	SUS浮玉付	33,800	
WA 30-T	SUS浮玉付	44,800	
WA 40-T	SUS浮玉付	50,400	
WA 50-T	SUS浮玉付	70,600	

WASFN

サブマリンフロート®式 複式ボールタップ

《ねじ込み式、砂入り浮玉》

20・25mm

JWWA認証品

■ 標準セット価格

品番	仕様	定価	メモ
WASFN 20	サブマリンフロート®付	18,900	
WASFN 25	サブマリンフロート®付	21,000	

■ 標準セット価格（65～100mm）

本体材質：鉛レス青銅合金CAC902 フランジ：粉体塗装

品番	仕様	定価	メモ
WWX 65P	ポリ浮玉付	75,200	
WWX 80P	ポリ浮玉付	102,000	
WWX 100P	ポリ浮玉付	140,800	
WWX 65C	銅浮玉付	87,100	
WWX 80C	銅浮玉付	122,000	
WWX 100C	銅浮玉付	160,800	
WWX 65S	SUS浮玉付	93,400	
WWX 80S	SUS浮玉付	129,200	
WWX 100S	SUS浮玉付	168,000	
WWJ 75P	ポリ浮玉付	102,000	
WWJ 100P	ポリ浮玉付	140,800	
WWJ 75C	銅浮玉付	122,000	
WWJ 100C	銅浮玉付	160,800	
WWJ 75S	SUS浮玉付	129,200	
WWJ 100S	SUS浮玉付	168,000	

■ 耐熱仕様セット価格（65～100mm）

最高使用温度：100℃

本体材質：鉛レス青銅合金CAC902 フランジ：粉体塗装

品番	仕様	定価	メモ
WWX 65-T	SUS浮玉付	109,200	
WWX 80-T	SUS浮玉付	157,600	
WWJ 75-T	SUS浮玉付	157,600	
WWX 100-T	SUS浮玉付	218,400	
WWJ 100-T	SUS浮玉付	218,400	

■ 標準セット価格（125～300mm）

受注生産となりますので、納期等についてはあらかじめお問合せ下さい。

耐熱仕様はありません。

品番	仕様	定価	メモ
WWX 125	SUS浮玉付 本体材質CAC902	662,000	
WWJ 125	SUS浮玉付 本体材質CAC902	662,000	
WWX 150	SUS浮玉付 本体材質CAC902	946,000	
WWJ 150	SUS浮玉付 本体材質CAC902	946,000	
WWX 200	SUS浮玉付 本体材質FC200(粉体塗装)	1,020,000	
WWJ 200	SUS浮玉付 本体材質FC200(粉体塗装)	1,020,000	
WWX 300	SUS浮玉付 本体材質FCD450(粉体塗装)	3,320,000	
WWJ 300	SUS浮玉付 本体材質FCD450(粉体塗装)	3,320,000	

WJC

水位設定自在型チェーン式ボールタップ 《ねじ込み式》

20・25mm

JWWA認証品

■ 標準セット価格

品番	仕様	定価	メモ
WJC 20	専用ポリ浮玉(砂入り)付	33,600	
WJC 25	専用ポリ浮玉(砂入り)付	37,400	

※ご注意：本製品はF号ボールタップのパイロットバルブとしては使用できません。

WNC

膨張タンク用複式ボールタップ 《フランジ式》

20・25mm

■ 標準セット価格

最高使用温度：100℃

品番	仕様	定価	メモ
WNC 20	SUS浮玉付	65,000	
WNC 25	SUS浮玉付	79,600	

※WNC 20・25は、吐水口空間を自由に設定できますので、あらかじめ寸法指定のうえでご注文ください。（詳細は、ホームページまたはカタログをご覧ください。）

※受注生産となりますので、納期等についてはあらかじめお問合せ下さい。

※標準セット価格は、吐水口空間350mmの設定です。吐水口空間を351～800mmの間で設定される場合及びその他の仕様については、別途見積いたしますのでご相談ください。

SB

単式ボールタップ 《ねじ込み式》

13・20・25mm

JWWA認証品

■ 標準セット価格

品番	仕様	定価	メモ
SB 13P	ポリ浮玉付	4,400	
SB 20P	ポリ浮玉付	6,200	
SB 25P	ポリ浮玉付	9,300	
SB 13C	銅浮玉付	13,000	
SB 20C	銅浮玉付	16,800	
SB 25C	銅浮玉付	21,500	
SB 13S	SUS浮玉付	17,600	
SB 20S	SUS浮玉付	21,000	
SB 25S	SUS浮玉付	29,500	

■ 耐熱仕様セット価格

最高使用温度：100℃

品番	仕様	定価	メモ
SB 13-T	SUS浮玉付	19,700	
SB 20-T	SUS浮玉付	23,500	
SB 25-T	SUS浮玉付	33,000	

SBS

ステンレス単式ボールタップ《ねじ込み式》

13・20・25mm

材質：SUS316 最高使用温度：120℃

■ 標準セット価格

品番	仕様	定価	メモ
SBS 13	SUS浮玉付	43,100	
SBS 20	SUS浮玉付	47,700	
SBS 25	SUS浮玉付	65,800	

WBS

水位調整機能付 ステンレス複式ボールタップ 《ねじ込み式》

13・20・25mm

材質：SUS316 最高使用温度：120℃

■ 標準セット価格

品番	仕様	定価	メモ
WBS 13	SUS浮玉付	67,000	
WBS 20	SUS浮玉付	80,400	
WBS 25	SUS浮玉付	132,900	

WBS

ステンレス複式ボールタップ《ねじ込み式／フランジ式》

30・40・50mm

本体材質：SUS316 最高使用温度：120℃

■ 標準セット価格

受注生産となりますので、納期等についてはあらかじめお問合せ下さい。

品番	仕様	定価	メモ
WBS 30	SUS浮玉付 ストレートねじ	172,000	
WBS 30R	SUS浮玉付 テーパーねじ	195,800	
WBS 30F	SUS浮玉付 JIS10Kフランジ	198,000	
WBS 40	SUS浮玉付 ストレートねじ	178,200	
WBS 40R	SUS浮玉付 テーパーねじ	205,000	
WBS 40F	SUS浮玉付 JIS10Kフランジ	207,000	
WBS 50	SUS浮玉付 ストレートねじ	222,400	
WBS 50R	SUS浮玉付 テーパーねじ	266,800	
WBS 50F	SUS浮玉付 JIS10Kフランジ	268,800	

JWS-EQ JWS EQ-4N

ジャスト給水システム®・ジャスト緊急遮断システム

制御盤および周辺機器(定水位弁・水位センサ・緊急遮断弁等)を組み合わせたシステムです。仕様打合せに基づいて価格を提示致します。詳細はお問合せ下さい。

ジャスト給水システム®およびジャスト緊急遮断システムは、受水槽等の貯水槽設備に設置する、**水位制御機能(水位センサ方式を使用して受水槽の水位を制御する機能)**および**緊急遮断機能(地震発生時に緊急遮断弁を制御して受水槽に飲用水を確保する機能)**を備えたシステムです。基幹部品である「ジャスト給水システム制御盤」と各種部品を組合わせてシステムを構築します。

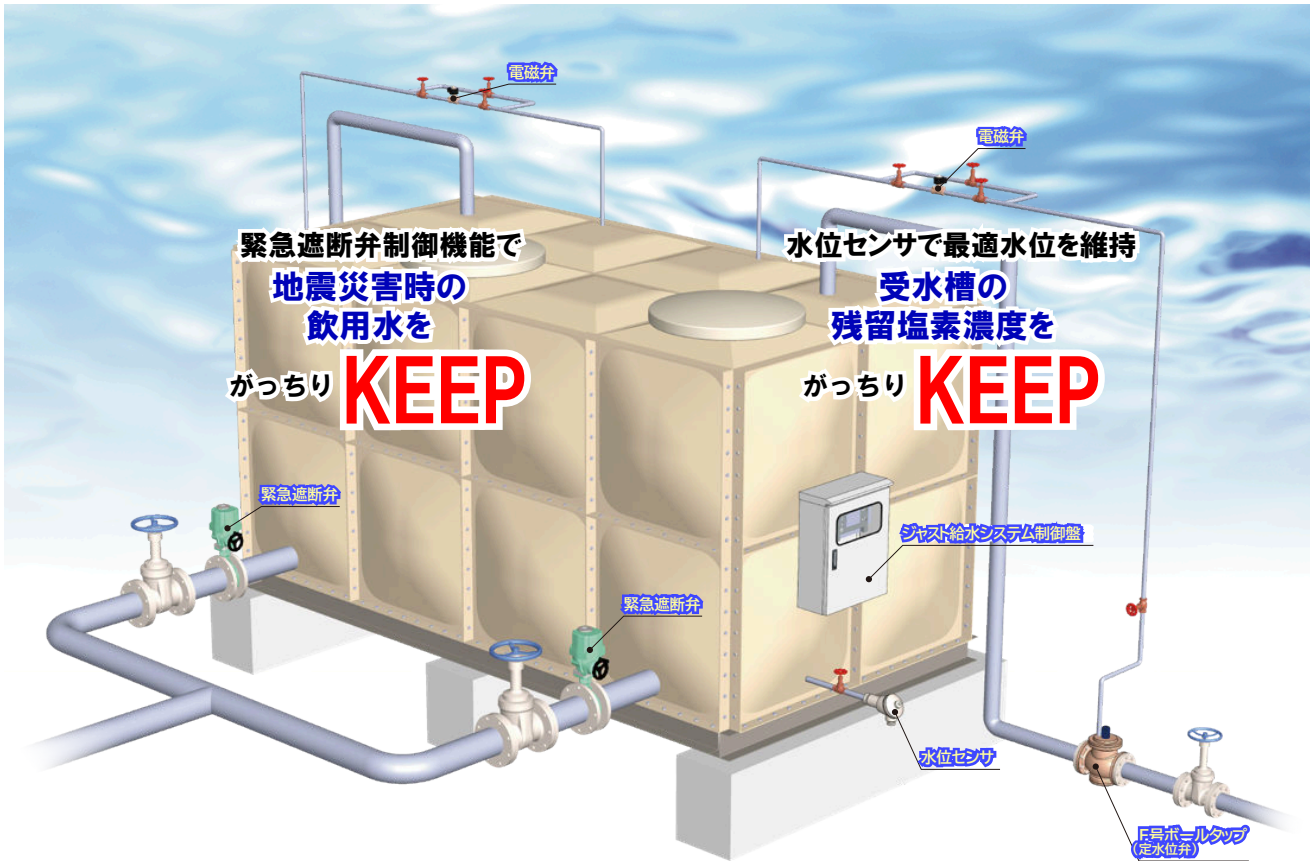

タッチパネルで
簡単操作

業界初!
ハイブリッド盤!!

JWS-EQ制御盤

水位センサ式水位制御に加え、地震発生時に自動的に緊急遮断弁を閉止する緊急遮断弁制御機能も備えた、業界で初めて製品化されたハイブリッド盤です。

水位制御機能 + 緊急遮断弁制御機能

- 水位センサ方式
- 感震器内蔵
- バックアップ電源(UPS)搭載

タッチパネルで
簡単操作

JWS制御盤

水位センサ式水位制御のみを行なう制御盤です。

水位制御機能 ■ 水位センサ方式



EQ-4N制御盤

緊急遮断弁制御機能のみを備えた制御盤です。

緊急遮断弁制御機能
緊急遮断弁最大4台

- 感震器内蔵
- バックアップ電源(UPS)搭載

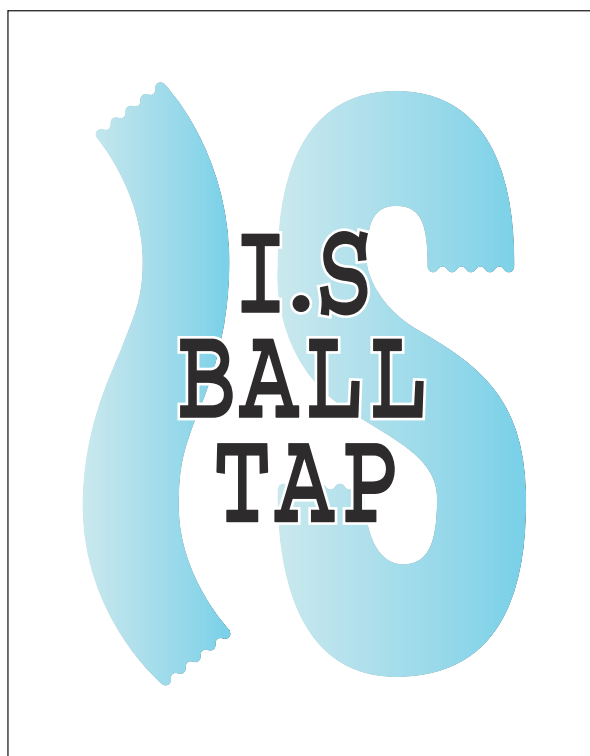

www.is-jp.com

 株式会社 アイエス工業所

〒536-0013 大阪市城東区鳴野東3丁目5番13号

電話：06-6961-2488

F A X：06-6961-7326

E-Mail：info@is-jp.com



PC・スマートフォン・タブレット端末対応

製品図面・定価表・取扱説明書のダウンロードはこちら
<https://www.is-jp.com>

