

本体表示
※材料表示(表題欄参照)

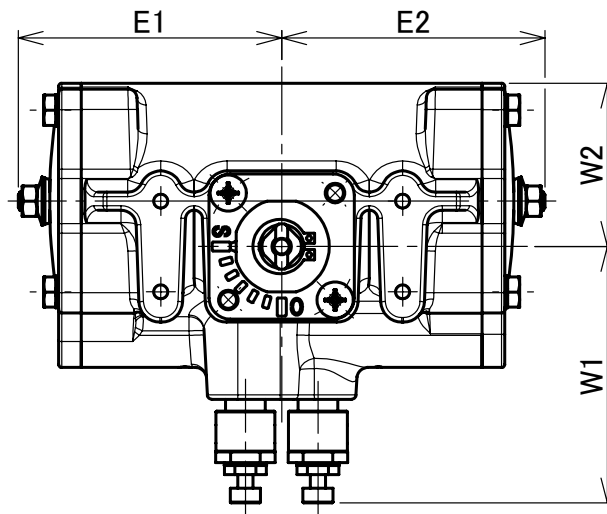

部番	部品名	個数	材料	記事
001	弁箱	1	ダクタイル鋳鉄	FCD450-10
003	弁棒	1	ステンレス鋼	SUS410
004	弁体	1	ステンレス鋼	A351 Gr.CF8/SCS13A
045A	Oリング	2	EPDM	
045D	Oリング	1	EPDM	
045E	Oリング	1	EPDM	
047	スラストワッシャ	1	ステンレス鋼	
048	スナップリング	2	ステンレス鋼	
067A	ステムベアリング	1	POM	
067B	ステムベアリング	1	PPS	
094	ボルト	1組	ステンレス鋼	
096	アクチュエータユニット	1		
106	ゴムシート	1	EPDM	
304	スピードコントローラ	2	SMC	AS2200-02-S-X581

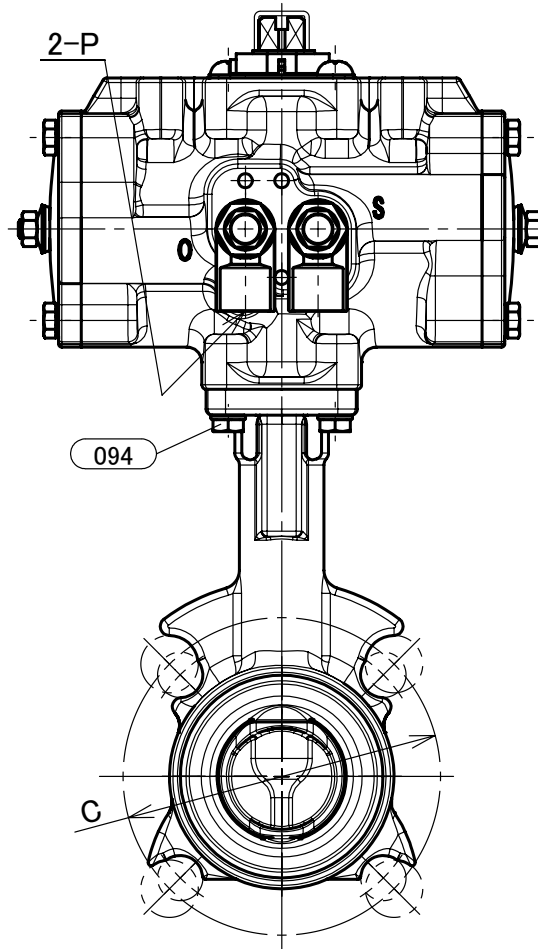
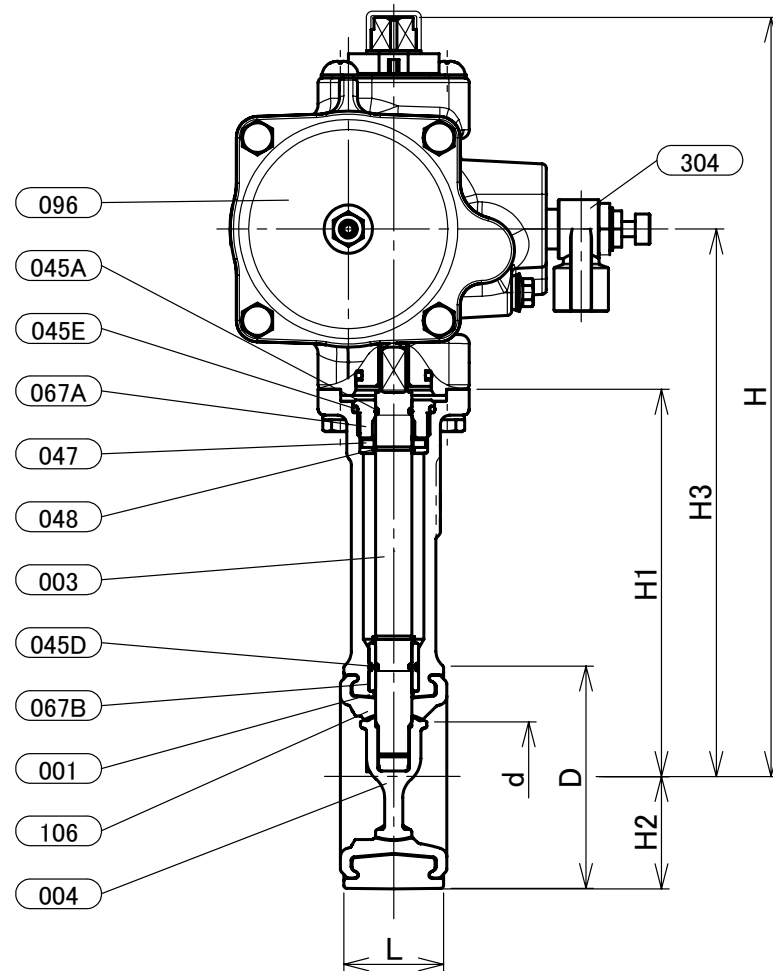

寸法表

単位:mm

呼び径		KITZ-アクチュエータ																概算質量 (kg)
A	B	d	H	H1	H2	H3	L	D	C		KITZ-アクチュエータ				操作機			
40	11/2	40	251	128	37	181	33	74	95	105	87	87	85	54	Rc 1/4	FA-1	3.0	

- 注 (1) 呼び径(A)を表しています。
 (2) 呼び径(B)を表しています。
 (3) 寸法表の値に影響しない形状変更、およびバルブ配管時に影響しないリブや座は、本図に表示しない場合があります。
 (4) ゴムシートは嵌め込みシートです。対象部品:部番106。
 (5) 圧力検査は、JIS B 2032に準じています。
 (6) 操作空気圧力:0.4MPa(標準)
 (7) E1,E2寸法は開度調整により異なる場合があります。

本体表示	DI
面間	JIS B2002
管接続	ウェハー形 (JIS 5K/10K)
肉厚	キッツ標準
圧力検査	キッツ標準
製品コード	
製品記号	FA-10DJUE

空気圧操作式 ダクタイル 10K ウェハー形 バタフライ弁

複作動型

年月日	2021/07/08
承認	河野
検図	浅野
製図	利根川

図番	REV
R10-004643	03

株式会社 **キッツ**