

表
裏
本体表示
※材料表示(表題欄参照)

部番	部品名	個数	材料	記事
001	弁箱	1	ステンレス鋼	A351 Gr.CF8M/SCS14A
003	弁棒	1	ステンレス鋼	316SS
004	ボール	1	ステンレス鋼	316SS
029	インサート	1	ステンレス鋼	A351 Gr.CF8M/SCS14A
030	ボールシート	2	PTFE	
044A	インシュレータ	2	エポキシガラス布	
045	Oリング	2	FKM	
047	スラストワッシャ	1	充填材入りPTFE	
094	ボルト	1組	ステンレス鋼	
096	アクチュエータユニット	1		

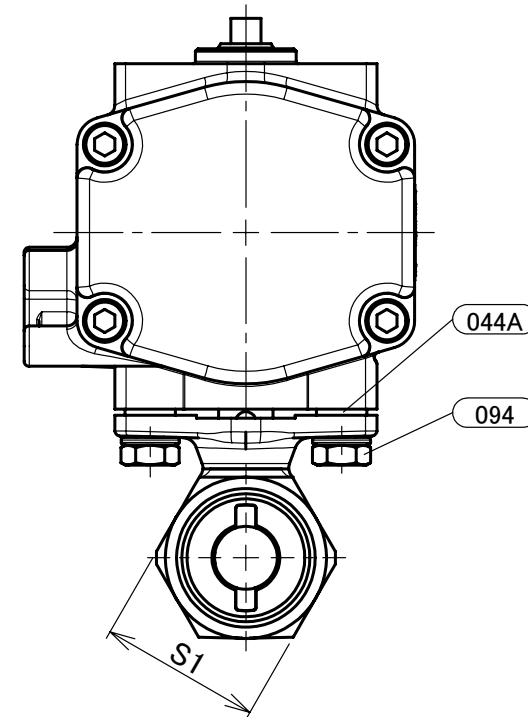
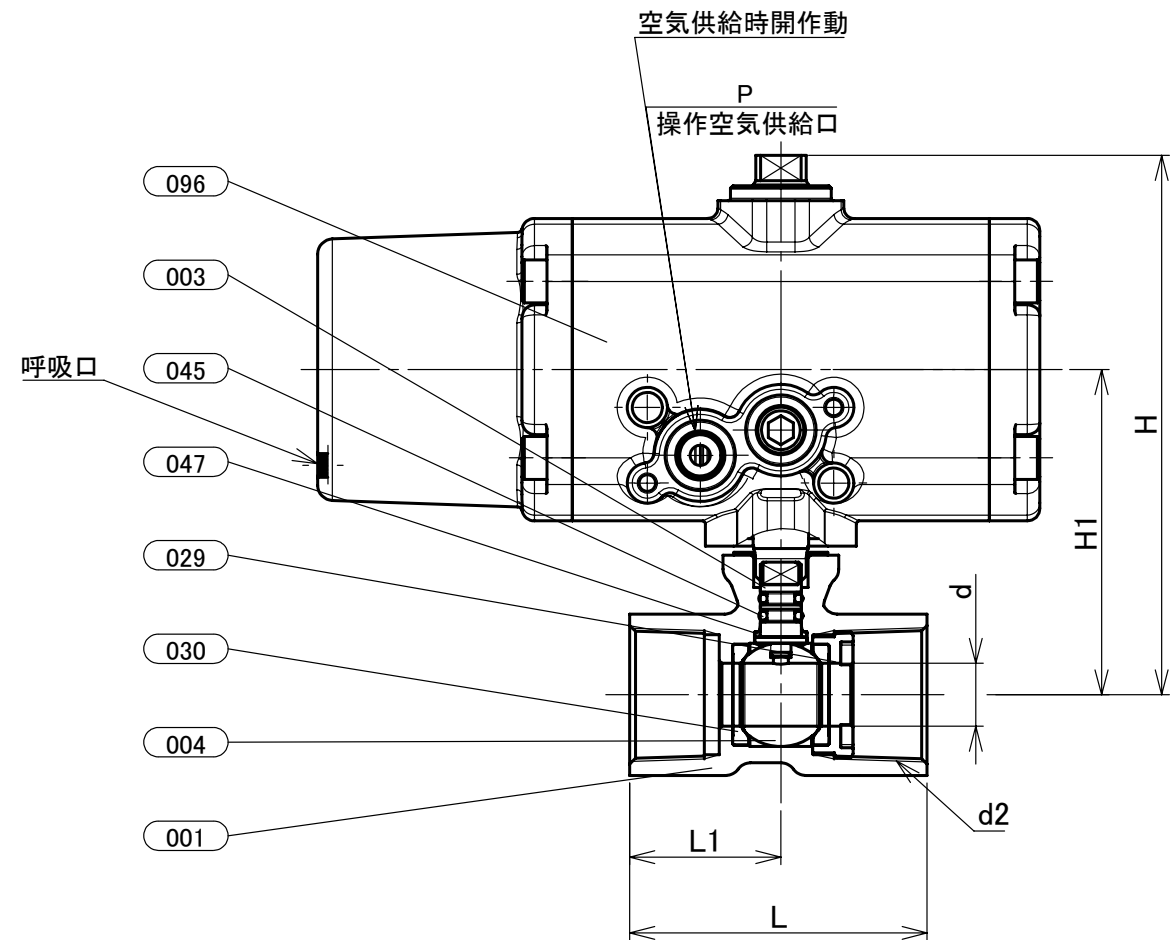

寸法表 単位:mm

呼び径	d	d2	H	H1	L	L1	S1	KITZ-アクチュエータ				操作機	概算質量(kg)	
								E1	E2	W1	W2			
3/4	12.5	Rc 3/4	107	65	59	30	32	92	51.4	44	33.5	Rc 1/8	CS-2	1.5
1	16	Rc 1	110	68	71	36	38	92	51.4	44	33.5	Rc 1/8	CS-2	1.6

- 注 (1) 呼び径を表しています。
 (2) 寸法表の値に影響しない形状変更、およびバルブ配管時に影響しないリブや座は、本図に表示しない場合があります。
 (3) クロムめっきを施しています。対象部品:部番003。
 (4) 配管される管用テーパ-おねじはJIS B0203の規格範囲内のねじをご使用ください。
 (5) 操作空気圧力:0.4MPa(標準)

本体表示	316
面間	キット標準
管接続	JIS B0203
肉厚	キット標準
圧力検査	キット標準
製品コード	
製品記号	CS-UTE

空気圧操作式 ステンレス鋼 10K ねじ込み形 ボール弁

レデューストポア形, スプリングリターン型, RoHS指令相当

年月日	2019/10/24
承認	仲川
検図	浅野
製図	利根川

図番	REV
R10-002378	00

株式会社 **キッツ**