

表 裏
本体表示

部番	部品名	個数	材料	記事
001	弁箱	1	青銅鑄物	CAC406
002	ふた	1	鍛造用黄銅	C3771
003	弁棒	1	高力黄銅	C6782
004	ボール	1	黄銅	C3531
030	ボールシート	2	PTFE	
044A	インシュレータ	2	エポキシガラス布	
045	Oリング	2	FKM	
047	スラストワッシャ	1	充填材入りPTFE	
094	ボルト	1組	炭素鋼	
096	アクチュエータユニット	1		

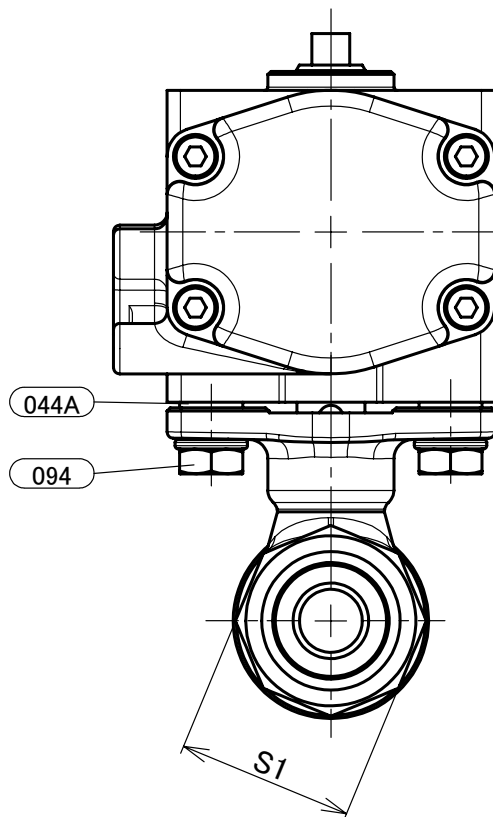
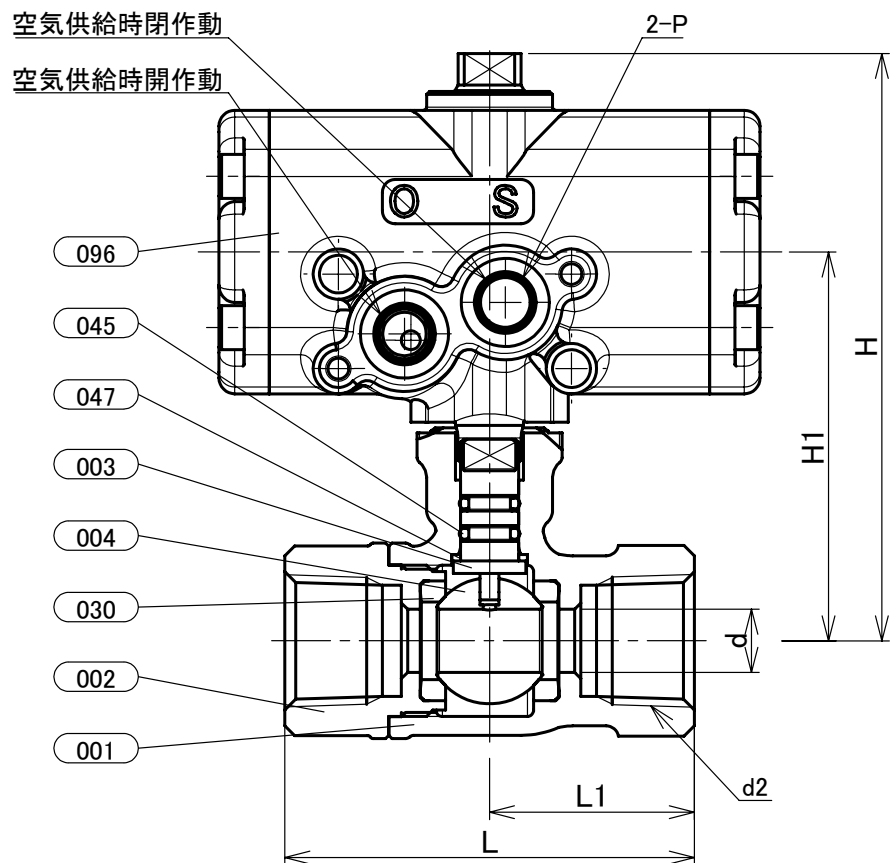

寸法表

単位:mm

呼び径		KITZ-アクチュエータ													概算質量 (kg)
B	A	d	d2	H	H1	L	L1	S1	E1	E2	W1	W2	P	操作機	
3/8	10	7.5	Rc 3/8	88	56	46	22	22	43	43	34.5	26	Rc 1/8	C-1	0.60
1/2	15	10	Rc 1/2	93	62	65	32.5	28	43	43	34.5	26	Rc 1/8	C-1	0.72
3/4	20	15	Rc 3/4	97	66	68	34	34	43	43	34.5	26	Rc 1/8	C-1	0.85
1	25	20	Rc 1	101	70	79	39.5	41	43	43	34.5	26	Rc 1/8	C-1	1.1

注 (1) 呼び径を表しています。

(2) 寸法表の値に影響しない形状変更、およびバルブ配管時に影響しないリブや座は、本図に表示しない場合があります。

(3) クロムめっきを施しています。対象部品:部番003

(4) ニッケルクロムめっきを施しています。対象部品:部番004。

(5) 引張強さと伸びは、JIS H3250のC3771と同等以上。対象部品:部番004

(6) 呼び径3/8および3/4以上の有効ねじ長さ、基準径の位置は当社の標準寸法です。

(7) 配管される管用テーパ-おねじはJIS B0203の規格範囲内のねじをご使用ください。

(8) 可燃性ガス・毒性ガスには使用しないでください。

(9) 操作空気圧力:0.4MPa(標準)

本体表示	
面間	キット標準
管接続	JIS B0203
肉厚	キット標準
圧力検査	キット標準
製品コード	
製品記号	C-TE

空気圧操作式 青銅 10K ねじ込み形 ボール弁

レデューストポア型 複作動型

年月日	2019/04/22
承認	仲川
検図	浅野
製図	利根川

図番	REV
R10-000068	00

株式会社 **キッツ**