

※材料表示 (表題欄参照)

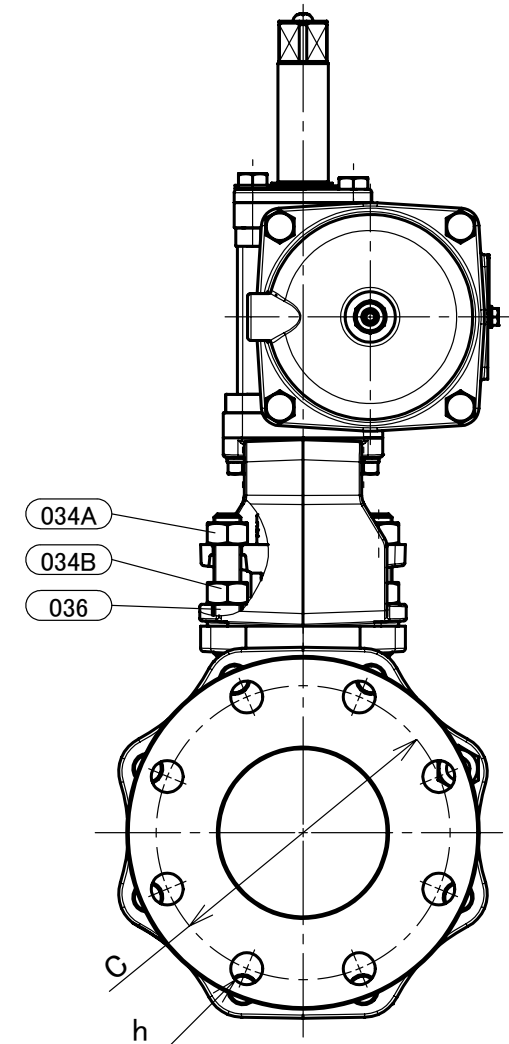

部番	部品名	個数	材料	記事
001	弁箱	1	ねずみ鉄	FC200
002	ふた	1	ねずみ鉄	FC200
003	弁棒	1	ステンレス鋼	403SS
004	ボール	1	ステンレス鋼	304SS
007A	パッキン押さえ	1	ダクタイル鉄	FCD-S
007B	パッキン押さえ	1	ステンレス鋼	304SS
008	パッキン	1組	PTFE	
019	ガスケット	1	PTFE	
030	ボールシート	2	PTFE	
033	ふたボルト用ナット	1組	炭素鋼	強度区分 4
034A	パッキン押さえボルト用ナット	1組	ステンレス鋼	
034B	ナット	1組	ステンレス鋼	
035	ふたボルト	1組	炭素鋼	SS400
036	パッキン押さえボルト	1組	ステンレス鋼	
047	スラストワッシャ	1	グラスファイバー入りPTFE	
067	ステムベアリング	1	グラスファイバー入りPTFE	
092	コネクタ	1	ステンレス鋼	
093	ブラケット	1	ダクタイル鉄	
094	ボルト	1組	ステンレス鋼	
096	アクチュエータユニット	1		
099	ボルト	1組	ステンレス鋼	

寸法表 単位:mm

呼び径	フランジ										KITZ-アクチュエータ						概算質量 (kg)		
	A	B	d	H	H1	L	L1	D	C	数	h	ボルト穴	ボルトのねじの呼び	t	E1	E2		W1	W2
100	4	100	488	307	230	113	210	175	8	19	M16	24	227	264	47.5	116.5	Rc1/4	B-3	54
125	5	125	601	370	300	150	250	210	8	23	M20	24	279	323	57	151	Rc1/4	B-4	106
150	6	150	625	395	340	170	280	240	8	23	M20	26	279	323	57	151	Rc1/4	B-4	131

注 (1) 呼び径を表しています。
 (2) 寸法表の値に影響しない形状変更、およびバルブ配管時に影響しないリブや座は、本図に表示しない場合があります。
 (3) 操作空気圧力: 0.4MPa(標準)
 (4) E1, E2寸法は開度調整により異なる場合があります。

本体表示	FC
面間	キット標準
管接続	JIS B2239 10K
肉厚	キット標準
圧力検査	キット標準
製品コード	
製品記号	B-10FCTB

空気圧操作式 鉄 10K フランジ形 ボール弁

フルボア形, 複作動型

年月日	2019/12/01
承認	仲川
検図	浅野
製図	利根川

図番	REV
R10-003669	00
株式会社 キット	