

部番	部品名	個数	材料	記事
001	弁箱	1	ステンレス鋼	A351 Gr.CF8/SCS13A
002	ふた	1	ステンレス鋼	A351 Gr.CF8/SCS13A
003	弁棒	1	ステンレス鋼	304SS
004	弁体	1	ステンレス鋼	A351 Gr.CF8/SCS13A
007	パッキン押さえ輪	1	ステンレス鋼	A351 Gr.CF8/SCS13A
008	パッキン	1組	非石綿パッキン	
009	ハンドル車	1	ねずみ鋳鉄	
010	ハンドル押さえナット	1	炭素鋼	
016	銘板	1	アルミニウム	
019	ガスケット	1	非石綿シートガスケット	
033	ふたボルト用ナット	1組	ステンレス鋼	A194 Gr.8
034	パッキン押えボルト用ナット	2	ステンレス鋼	
035	ふたボルト	1組	ステンレス鋼	A193 Gr.B8
036	パッキン押さえボルト	2	ステンレス鋼	
039	止めねじ	1	炭素鋼	
042	ヨークスリーブ	1	青銅鑄物	
043	ハンドル座金	1	ステンレス鋼	

(1)
10K-150
KITZ
※

本体表示
※材料表示
(表題欄参照)

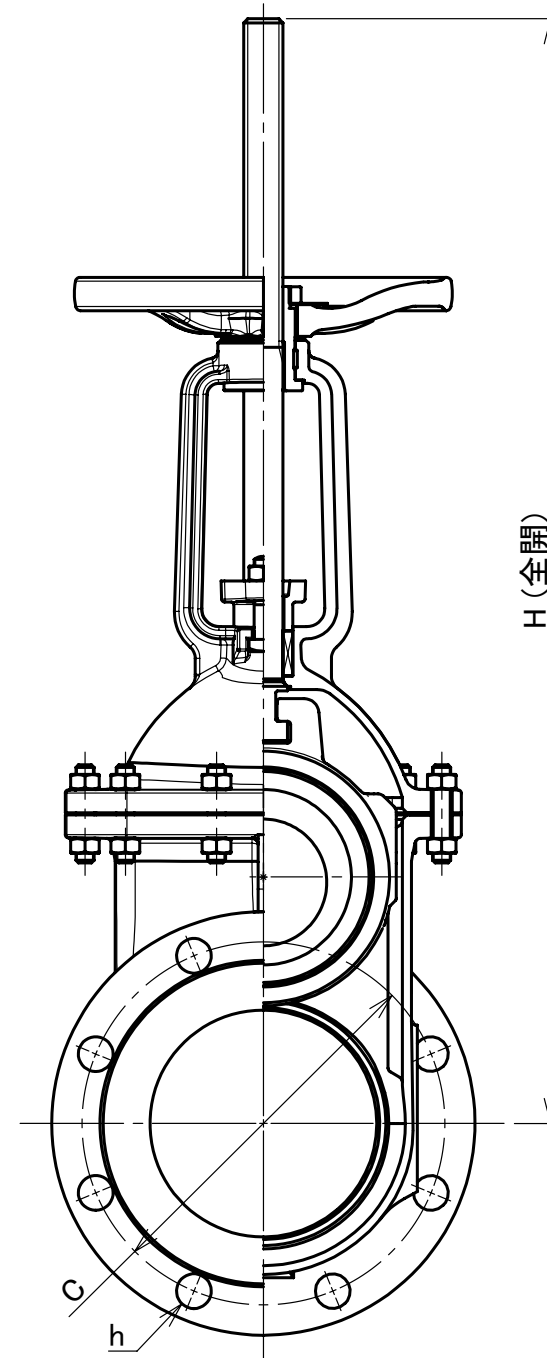
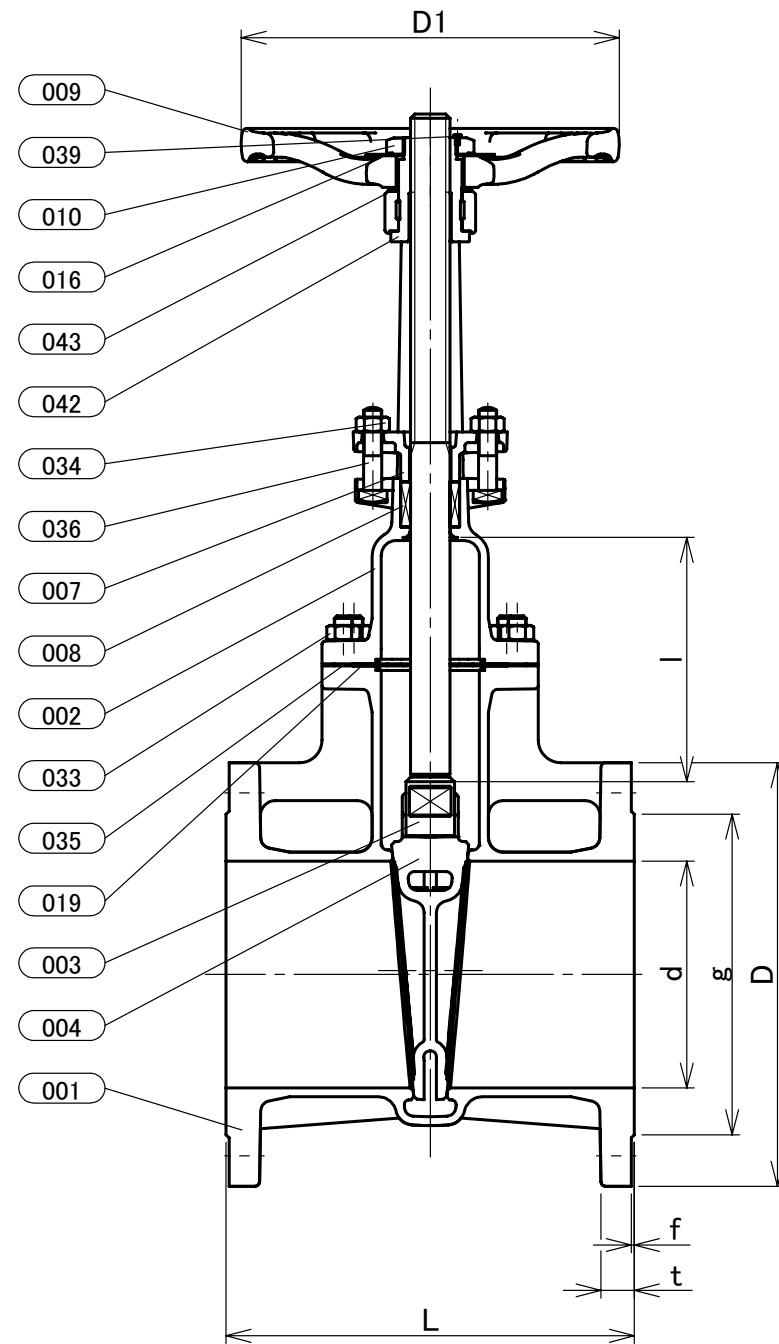

寸法表

単位:mm

呼び径		フランジ											概算質量 (kg)		
A	B	d	H	D1	L	l	D	ボルト穴		ボルトの ねじの 呼び	g	t		f	
150	6	150	731	250	270	162	280	C	数	h	M20	212	22	2	48

注 (1) 呼び径を表わしています。

(2) 寸法表の値に影響しない形状変更、およびバルブ配管時に影響しないリブや座は、本図に表示しない場合があります。

本体表示	SCS13A OR S13A
面間	JIS B2002
管接続	JIS B2220 10K
肉厚	キッツ標準
圧力検査	キッツ標準
製品コード	
製品記号	10UMK

ステンレス鋼 10K フランジ形 外ねじ 仕切弁

SAS358 適用品

年月日	2020/12/22
承認	河野
検図	中村
製図	矢部

図番 REV

R10-006742 00

株式会社 **キッツ**