

部番	部品名	個数	材料	記事
001	弁箱	1	青銅鑄物	CAC
002	ふた	1	鍛造用黄銅	C3771
027	スクリーン	1	ステンレス鋼	304SS
045	Oリング	1	FKM	

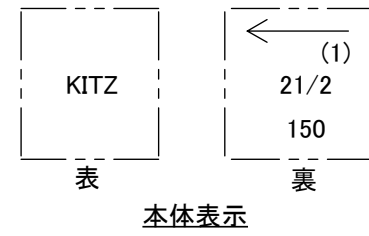

矢視A

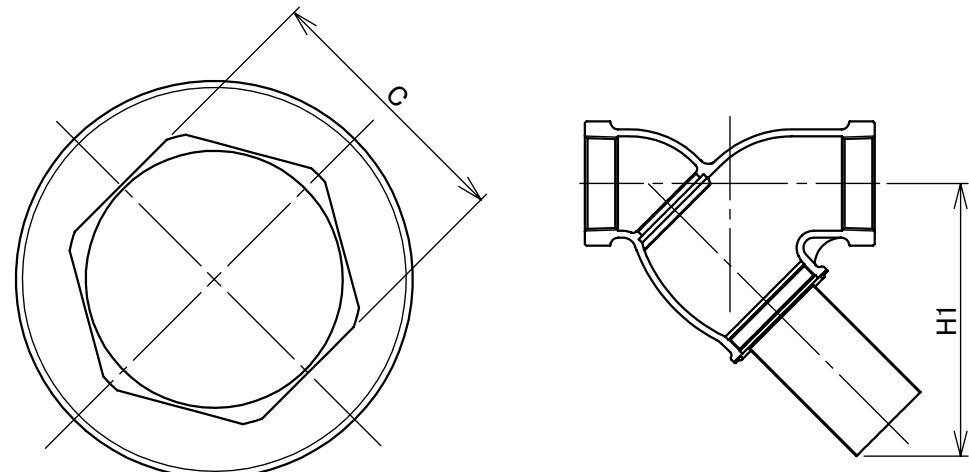
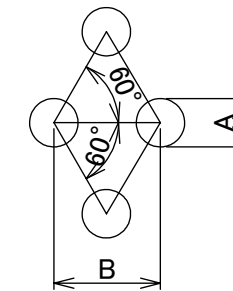
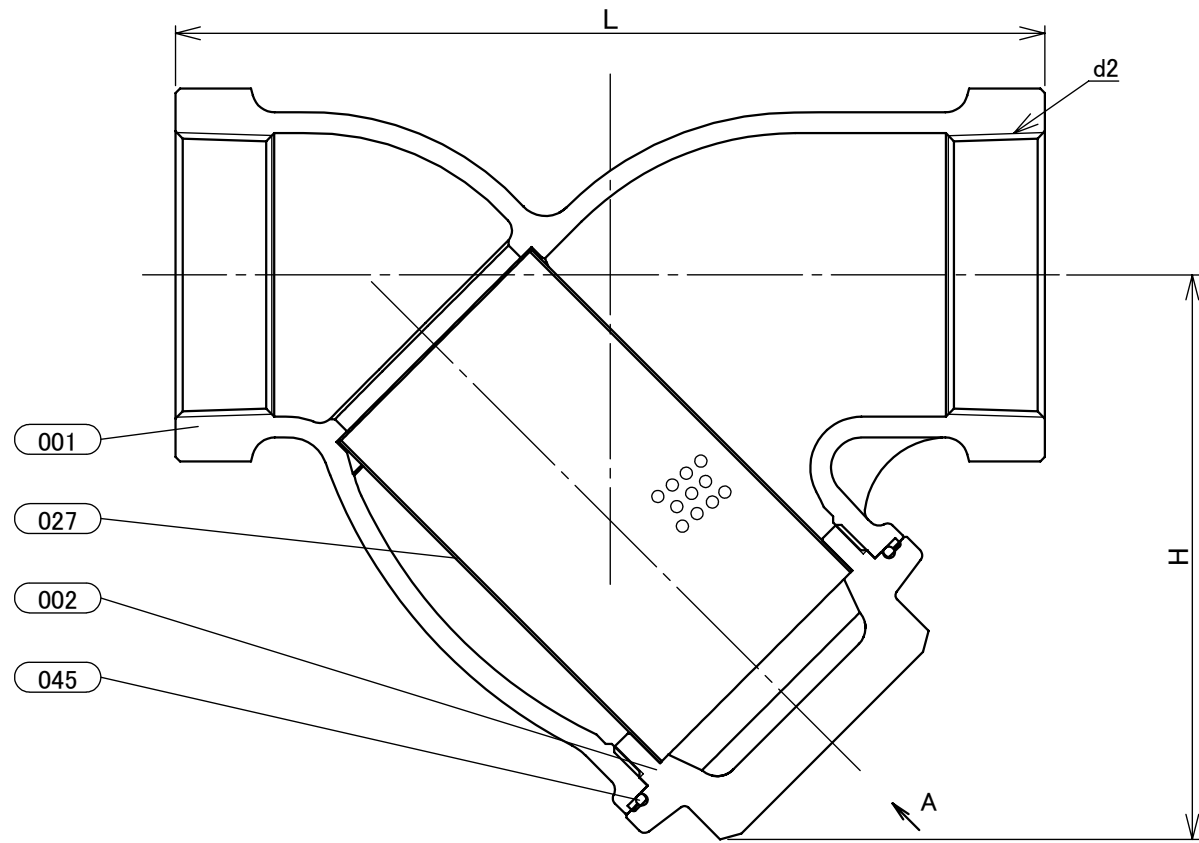

スクリーンの穴の大きさ

呼び径		メッシュ無		メッシュ付き	
B	A	A	B	A	B
21/2	65	1.5	2.5	6.0	8.0
3	80	1.5	2.5	6.0	8.0

寸法表 単位:mm

呼び径		d2	H	H1	L	S1	C
B	A						
21/2	65	Rc 21/2	149	216	230	88	70
3	80	Rc 3	182	267	240	105	85

注 (1) 呼び径を表わしています。

本体表示	
面間	キッツ標準
規格	管接続 JIS B0203
肉厚	キッツ標準
圧力検査	キッツ標準
製品コード	
製品記号	Y

青銅 クラス150(10K) ねじ込み形 Y形ストレーナ

年月日	2020/09/02
承認	河野
検図	丸山
製図	白石

図番	REV
R10-000494	01

株式会社 **キッツ**