

部番	部品名	個数	材料	記事
001	弁箱	1	青銅鑄物	CAC911
002	ふた	1	青銅鑄物	CAC911
003	弁棒	1	黄銅	C6803
004	ボール	1	ステンレス鋼	A351 Gr.CF8/SCS13A
007	パッキン押さえ	1	黄銅	C3604
009	ハンドル	1	強化ナイロン	
010	ハンドル押さえナット	1	炭素鋼	
030	ボールシート	2	PTFE	
043	ハンドル座金	1	炭素鋼	
045	Oリング	2	FKM	
086	保護キャップ	1	ポリプロピレン	

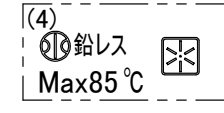

ハンドル表示

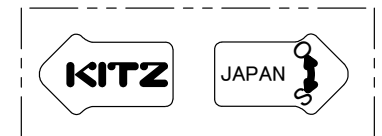
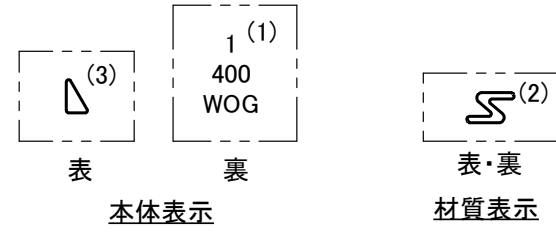
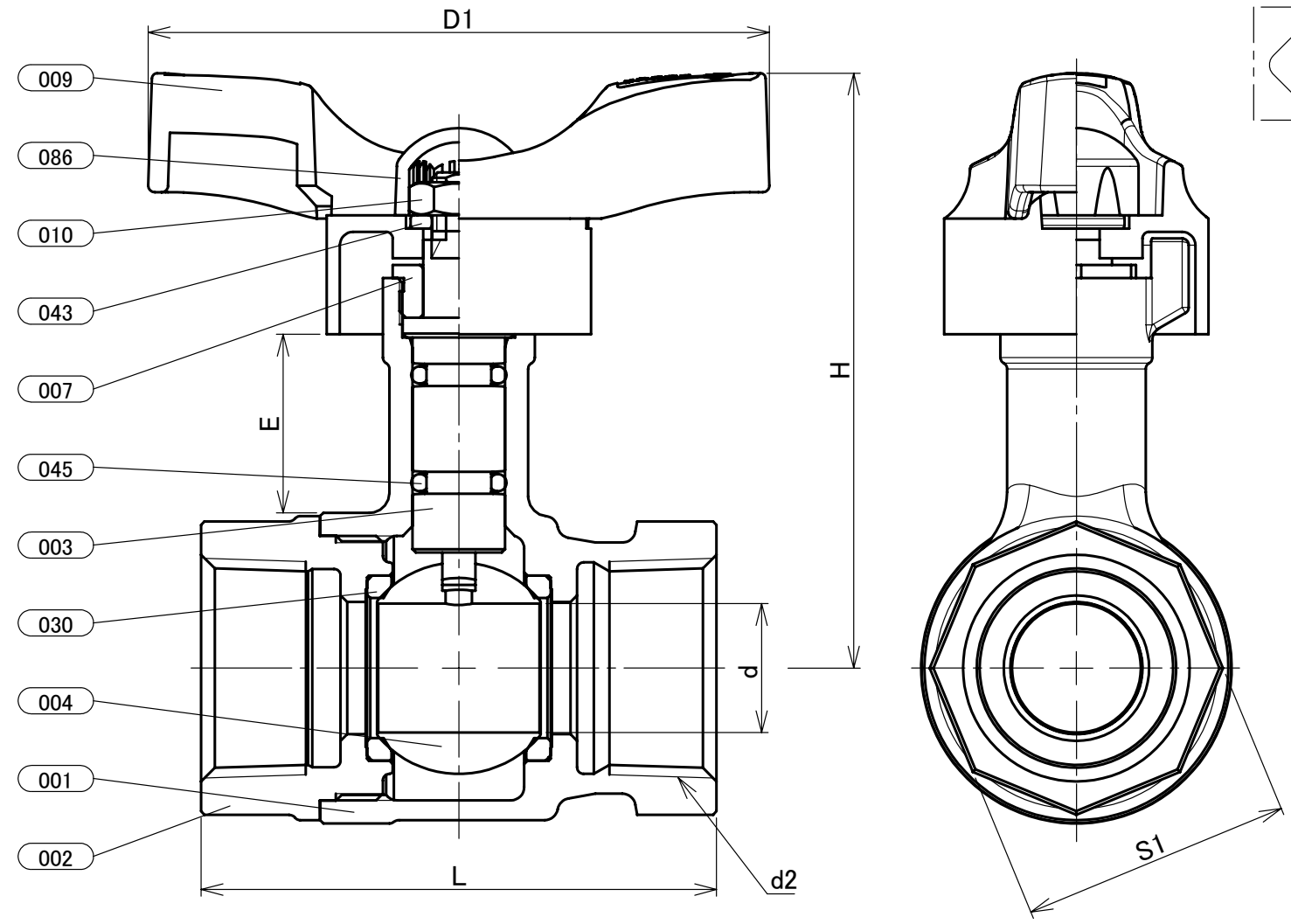

寸法表 単位:mm

呼び径	B	A	d	d2	H	D1	L	S1	E
1/2	15	10	Rc1/2	80	82	56	27	29	
3/4	20	15	Rc3/4	83	82	65	33	28	
1	25	20	Rc1	90	94	78	41	27	
1 1/4	32	25	Rc1 1/4	105	94	86	51	37	
1 1/2	40	32	Rc1 1/2	109	94	96	58	36.5	
2	50	40	Rc2	124	120	109	71	33.5	

- 注 (1) 呼び径を表わしています。
(2) このマークは、鉛レス銅合金材料の種類を表わしています。
(3) このマークは、接水部品の全てを鉛レス材料で製作した給水器具を表わしています。
(4) このマークは、浸出性能基準に適合し、飲用に適することを表わしています。

本体表示	
面間	キッツ標準
管接続	JIS B0203
肉厚	キッツ標準
圧力検査	キッツ標準
製品コード	
製品記号	TLNT

鉛フリー青銅 タイプ400 ねじ込み形 ボール弁

ロングネック、スタンダードボア型

年月日	2021/11/04
承認	河野
検図	丸山
製図	城市

図番	REV
R10-008384	00
株式会社 キッツ	