

部番	部品名	個数	材料	記事
001	弁箱	1	青銅鑄物	CAC
002	ふた	1	青銅鑄物	CAC
003	弁棒	1	黄銅	C3531
004	ボール	1	ステンレス鋼	A351 Gr.CF8/SCS13A
007	パッキン押さえ	1	青銅鑄物	CAC
008	パッキン	1組	PTFE	
009	ハンドル	1	ダクタイル鑄鉄	
019	ガスケット	1	PTFE	
020	パッキン座金	1	ステンレス鋼	316SS
030	ボールシート	2	PTFE	
033	ふたボルト用ナット	1組	炭素鋼	強度区分 4
035	ふたボルト	1組	炭素鋼	SS400
036	パッキン押さえボルト	1組	炭素鋼	
047A	スラストワッシャ	1	グラスファイバー入りPTFE	
047B	スラストワッシャ	1	グラスファイバー入りPTFE	
048	スナップリング	1	炭素鋼	
049	ストッパ	1	炭素鋼	

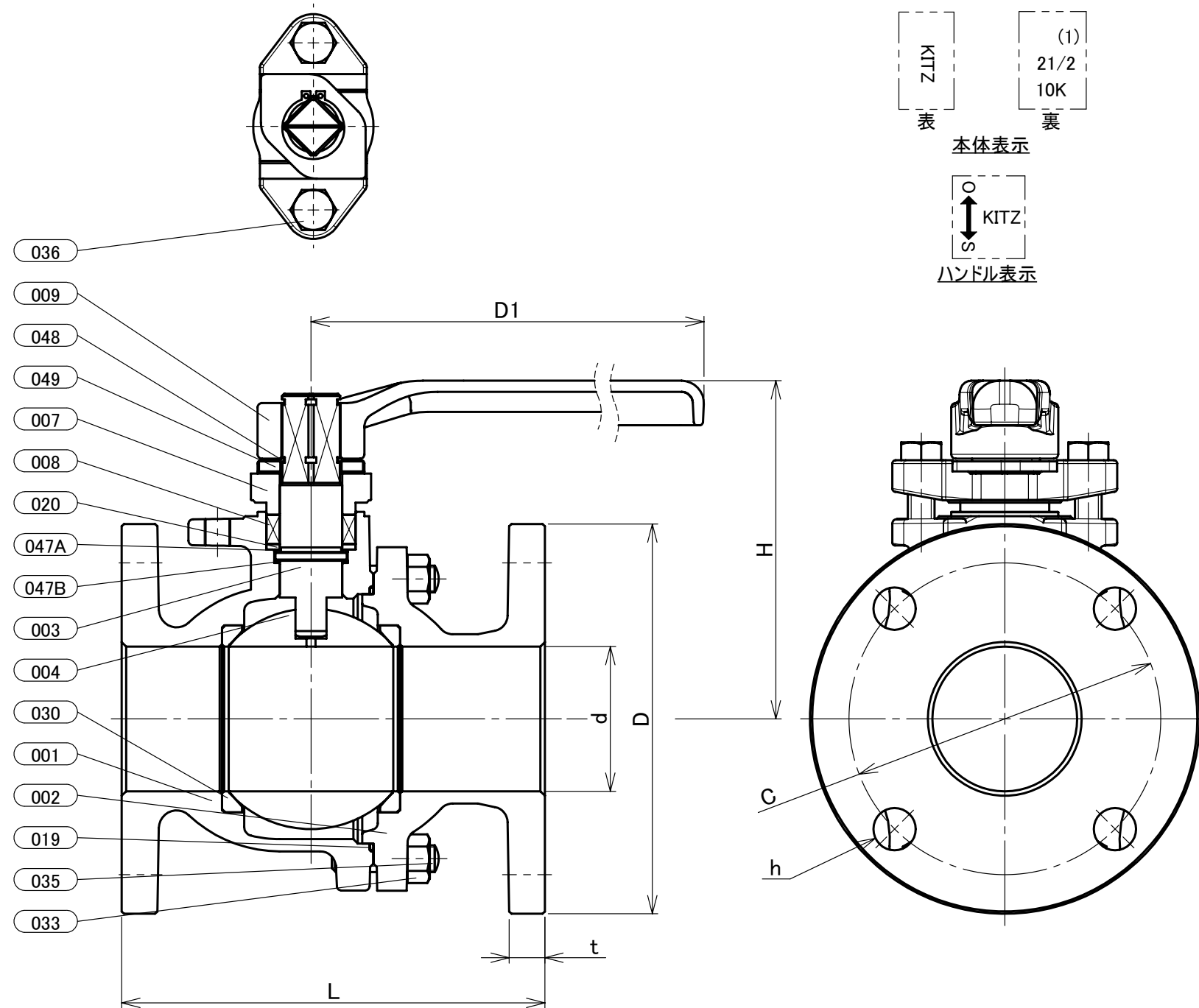

寸法表 単位:mm

呼び径	フランジ											
	B	A	d	H	D1	L	D	ボルト穴			ボルトの ねじの 呼び	t
								C	数	h		
2	50	50	121	230	180	155	120	4	19	M16	14	
21/2	65	65	152	400	190	175	140	4	19	M16	16	
3	80	80	161	400	200	185	150	8	19	M16	16	

- 注 (1) 呼び径を表わしています。
(2) 寸法表の値に影響しない形状変更、およびバルブ配管時に影響しないリブや座は、本図に表示しない場合があります。
(3) "t"寸法はキッツ標準です。
(4) 耐脱亜鉛黄銅: 部番003.

本体表示	
面間	キッツ標準
管接続	JIS B2240 10K
肉厚	キッツ標準
圧力検査	キッツ標準
製品コード	
製品記号	TB

青銅 10K フランジ形 ボール弁

フルボア型

年月日	2021/01/22
承認	河野
検図	丸山
製図	白石

図番	REV
R10-006997	00

株式会社 **キッツ**