

部番	部品名	個数	材料	記事
001	弁箱	1	青銅鑄物	CAC
002	ふた	1	青銅鑄物	CAC
003	弁棒	1	黄銅	C3531
004	ボール	1	鍛造用黄銅	C3771
007	パッキン押さえ	1	青銅鑄物	CAC
008	パッキン	1組	PTFE	
009	ハンドル	1	ダクタイル鑄鉄	
019	ガスケット	1	PTFE	
020	パッキン座金	1	ステンレス鋼	316LSS
030	ボールシート	2	PTFE	
033	ふたボルト用ナット	1組	炭素鋼	強度区分 4
035	ふたボルト	1組	炭素鋼	SS400
036	パッキン押さえボルト	1組	炭素鋼	
047	スラストワッシャ	1	グラスファイバー入りPTFE	
048	スナップリング	1	炭素鋼	
049	ストッパ	1	炭素鋼	

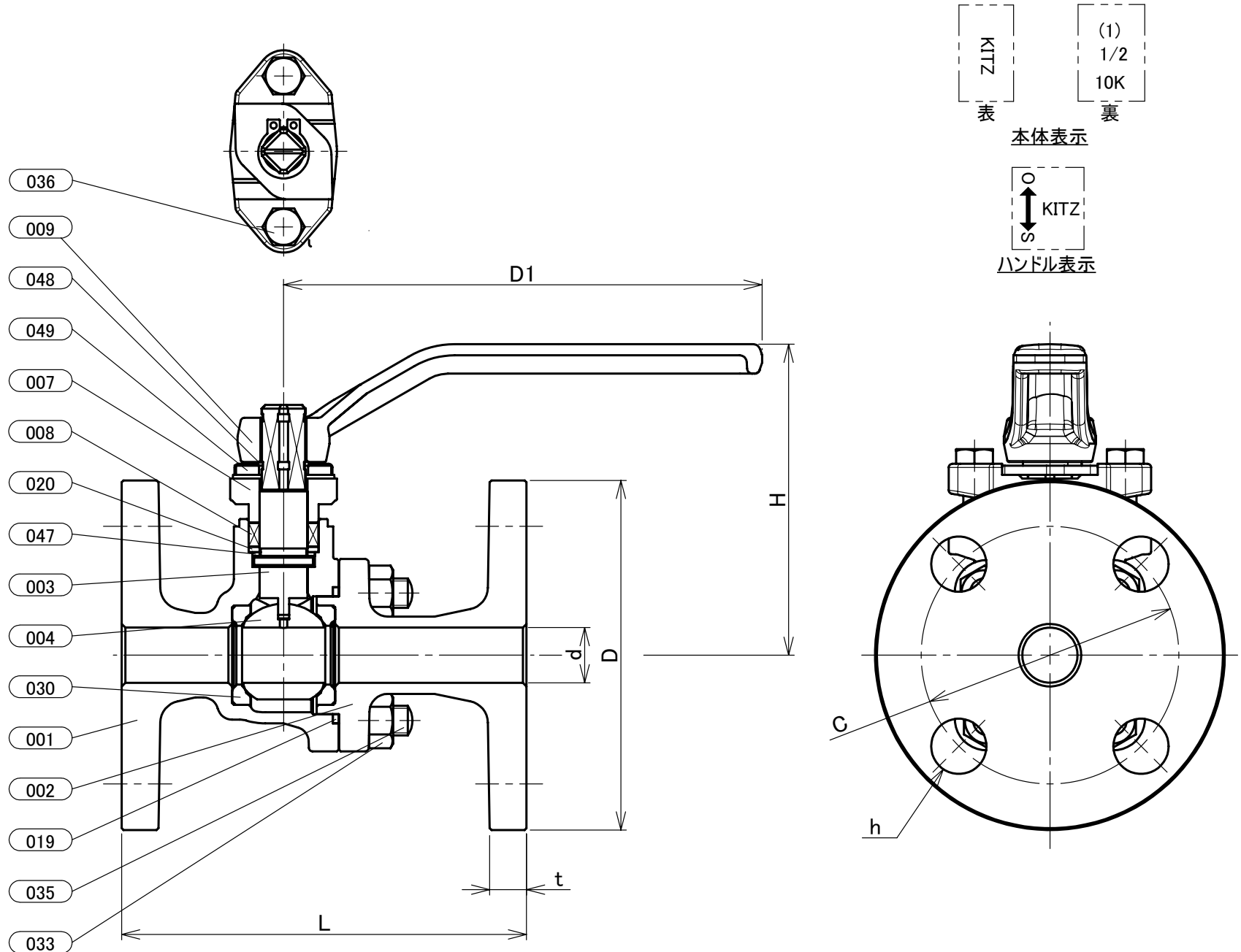

寸法表 単位:mm

呼び径	フランジ										
	B	A	d	H	D1	L	D	ボルト穴		ボルトのねじの呼び	t
								C	数		
1/2	15	15	85	130	110	95	70	4	15	M12	10
3/4	20	20	88	130	120	100	75	4	15	M12	10

- 注 (1) 呼び径を表わしています。
(2) 寸法表の値に影響しない形状変更、およびバルブ配管時に影響しないリブや座は、本図に表示しない場合があります。
(3) ニッケル・クロムめっき: 部番004
(4) "t" 寸法はキッツ標準です。
(5) 耐脱亜鉛黄銅: 部番003.

本体表示	
面間	キッツ標準
管接続	JIS B2240 10K
肉厚	キッツ標準
圧力検査	キッツ標準
製品コード	
製品記号	TB

青銅 10K フランジ形 ボール弁

フルボア型

年月日	2021/01/22
承認	河野
検図	丸山
製図	白石

図番	REV
R10-006993	00
株式会社 キッツ	