

| 部番  | 部品名        | 個数 | 材料        | 記事     |
|-----|------------|----|-----------|--------|
| 001 | 弁箱         | 1  | 青銅鑄物      | CAC406 |
| 002 | ふた         | 1  | 青銅鑄物      | CAC406 |
| 003 | 弁棒         | 1  | 黄銅        | C3531  |
| 004 | 弁体         | 1  | 青銅鑄物      | CAC406 |
| 006 | パッキン押さえナット | 1  | 鍛造用黄銅     | C3771  |
| 007 | パッキン押さえ輪   | 1  | 黄銅        | C3604  |
| 008 | パッキン       | 1組 | 非石綿パッキン   |        |
| 009 | ハンドル車      | 1  | 亜鉛合金ダイカスト |        |
| 010 | ハンドル押さえナット | 1  | 黄銅        |        |
| 016 | 銘板         | 1  | アルミニウム    |        |

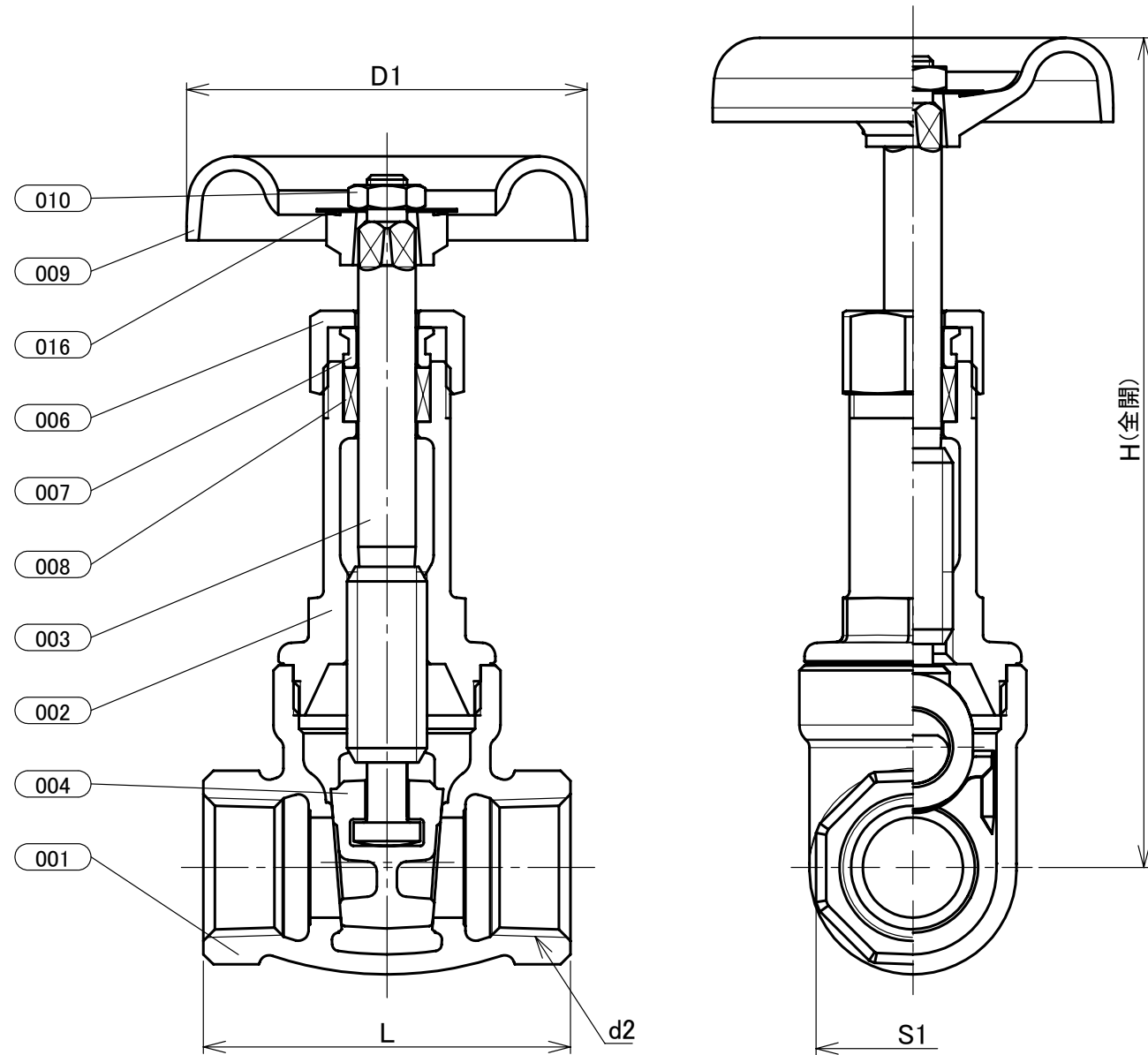

 JW (2)  
 (3) 10K-1/2 (1)

表 裏  
 本体表示

KITZ

寸法表 単位:mm

| 呼び径 |    | d2     | H   | D1 | L  | S1 |
|-----|----|--------|-----|----|----|----|
| B   | A  |        |     |    |    |    |
| 1/2 | 15 | Rc 1/2 | 124 | 60 | 55 | 29 |
| 3/4 | 20 | Rc 3/4 | 149 | 70 | 65 | 35 |

- 注 (1) 呼び径を表わしています。  
 (2) JWは、JIS認証機関の略号を表わしています。  
 (3) スパナ掛8角面に製造工場の略号を表わしています。  
 (4) 引張強さと伸びは、JIS H3250のC3771と同等以上：部番003。  
 (5) 寸法表の値に影響しない形状変更、およびバルブ配管時に影響しないリブや座は、本図に表示しない場合があります。

|       |           |
|-------|-----------|
| 本体表示  |           |
| 面間    | JIS B2011 |
| 管接続   | JIS B0203 |
| 肉厚    | JIS B2011 |
| 圧力検査  | JIS B2011 |
| 製品コード |           |
| 製品記号  | L         |

青銅 JIS10K ねじ込み形 内ねじ 仕切弁

|     |            |
|-----|------------|
| 年月日 | 2021/06/21 |
| 承認  | 河野         |
| 検図  | 丸山         |
| 製図  | 白石         |

|            |     |
|------------|-----|
| 図番         | REV |
| R10-008005 | 00  |

株式会社 **キッツ**