

表 裏
 本体表示
 ※材料表示(表題欄参照)

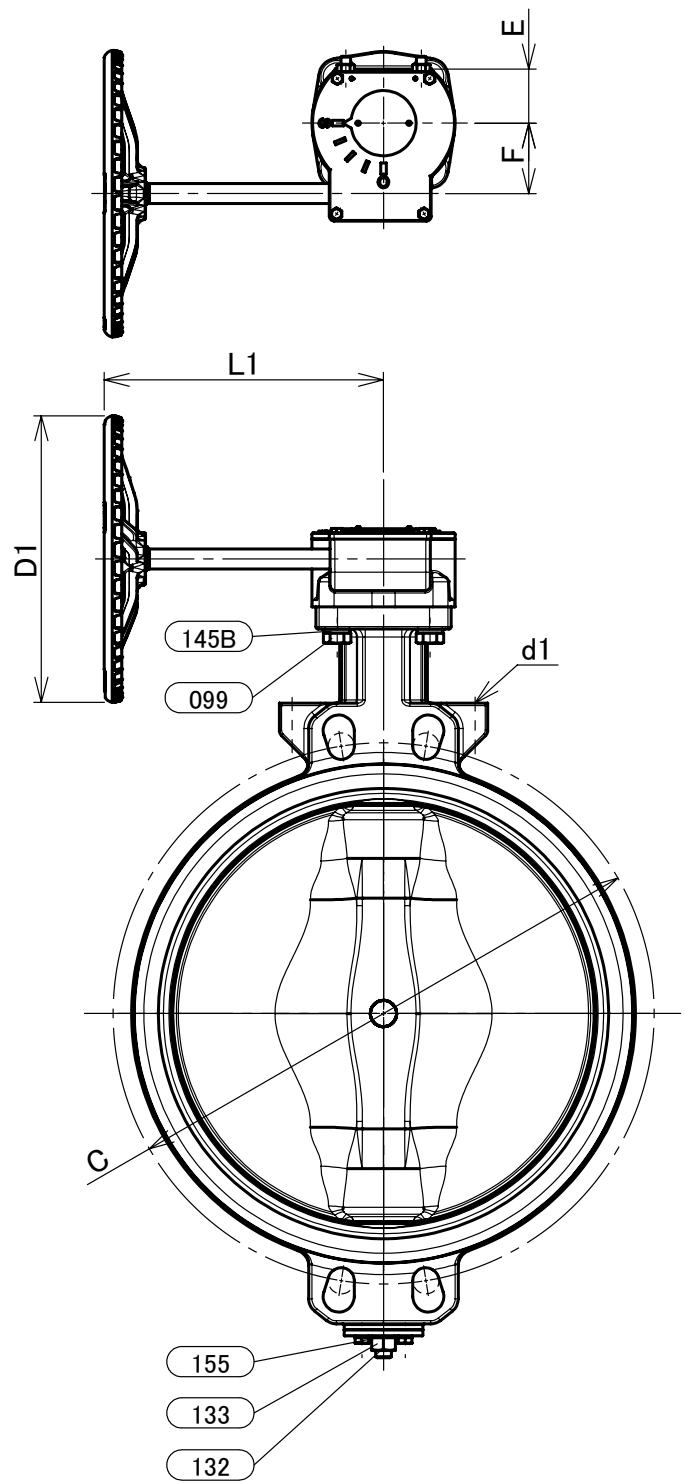
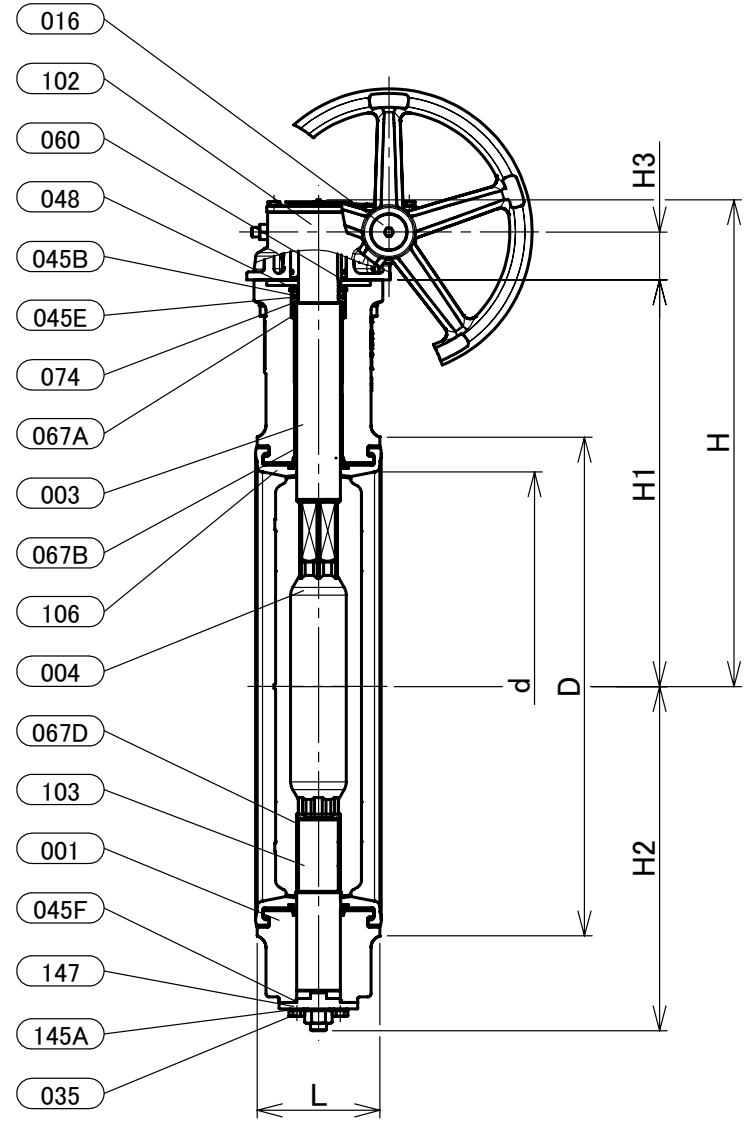

寸法表 単位:mm

呼び径																概算質量 (kg)
A	B	d	H	H1	H2	H3	L	D	C	D1	d1	L1	E	F		
550	22	535	612	511	433	60	154	629	680	360	M16	350	68	89	217	

注 (1) 呼び径(A)を表しています。
 (2) 呼び径(B)を表しています。
 (3) 圧力検査は、JIS B 2032に準じています。

部番	部品名	個数	材料	記事
001	弁箱	1	ダクタイル鋳鉄	FCD450-10
003	弁棒	1	ステンレス鋼	SUS420J2
004	弁体	1	ステンレス鋼	A351 Gr.CF8/SCS13A
016	銘板	1	アルミニウム	
035	エンドプレートボルト	1組	炭素鋼	
045B	Oリング	1	NBR	
045E	Oリング	1	NBR	
045F	Oリング	1	NBR	
048	スナップリング	1	ステンレス鋼	
060	キー	1	炭素鋼	
067A	ステムベアリング	1	バックメタル付複数層軸受	
067B	ステムベアリング	2	バックメタル付複数層軸受	
067D	ステムベアリング	3	バックメタル付複数層軸受	
074	ベアリングブッシュ	1	ステンレス鋼	
099	ボルト	1組	炭素鋼	
102	ギアユニット	1		
103	下部弁棒	1	ステンレス鋼	SUS420J2
106	ゴムシート	1	NBR	
132	アジャストボルト	1	低合金鋼	
133	ナット	1	炭素鋼	
145A	ばね座金	4	炭素鋼	
145B	ばね座金	4	炭素鋼	
147	エンドプレート	1	ダクタイル鋳鉄	
155	シールワッシャ	1	炭素鋼 + NBR	

本体表示	DI
面間	JIS B2002
管接続	ウェハー形 (JIS 10K)
肉厚	キッツ標準
圧力検査	キッツ標準
製品コード	
製品記号	G-10DJU

ギア操作式 ダクタイル 10K ウェハー形 バタフライ弁

年月日	2020/02/21
承認	仲川
検図	浅野
製図	ヴォ

図番	REV
R10-002239	01

株式会社 **キッツ**