

表
裏
KITZ 20
DN 500 (1)
DN 500 (2)

本体表示

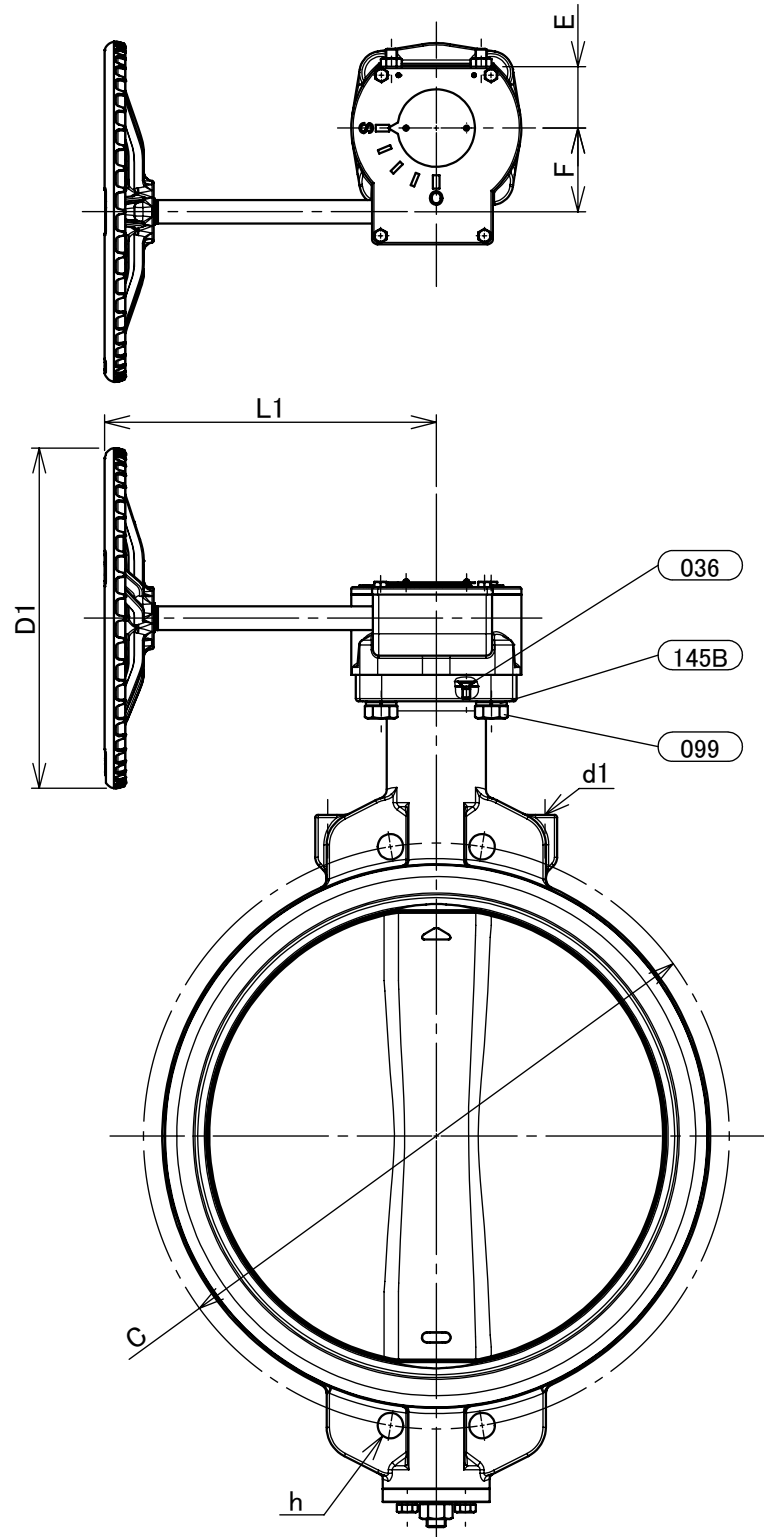
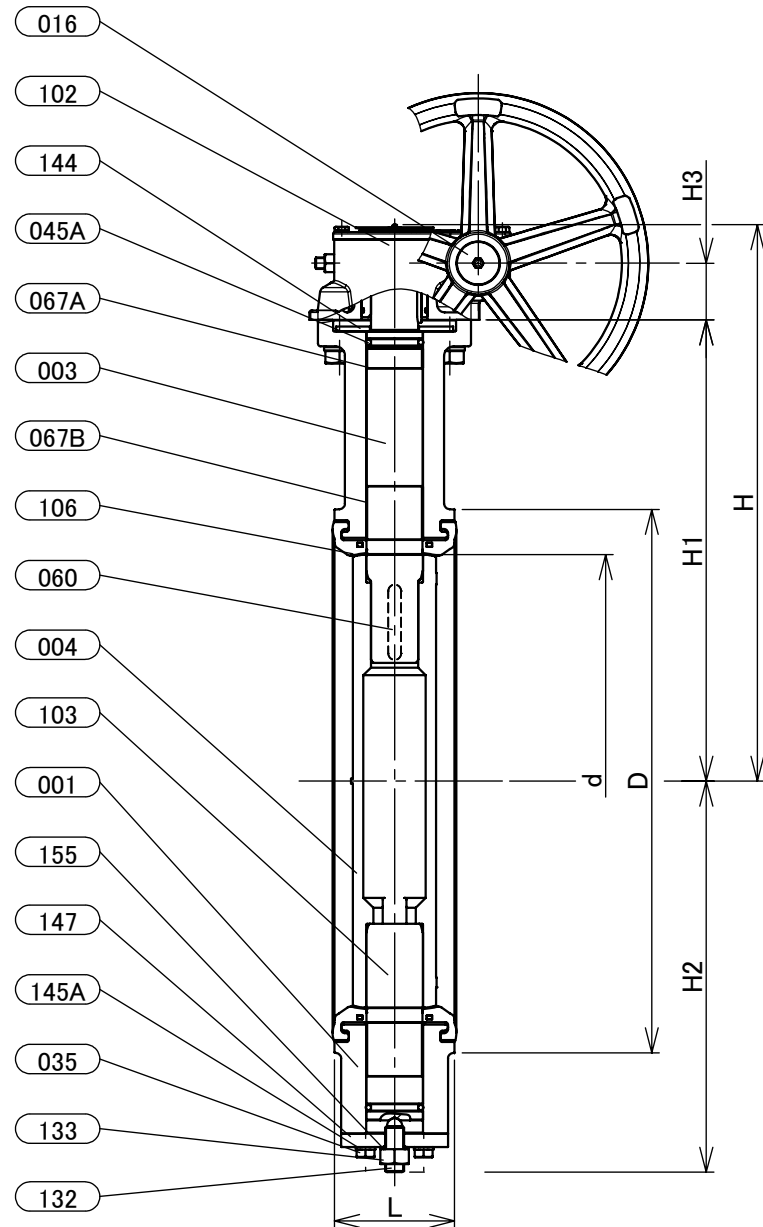

寸法表

単位:mm

呼び径		管接続										概算質量 (kg)				
A	B	d	H	H1	H2	H3	L	D	C	h	D1		d1	L1	E	F
450	18	434	524	439	365	47	114	522	565	27	310	M12	220	54	66	97
500	20	482	589	488	414	60	127	575	620	27	360	M12	350	68	89	130
600	24	579	637	536	463	60	154	680	730	M30 × 3.5深さ42	360	M16	350	68	89	196

- 注 (1) 呼び径(A)を表しています。
 (2) 呼び径(B)を表しています。
 (3) 無電解ニッケルめっきを施しています。対象部品:部番004。
 (4) 圧力検査は、JIS B 2032に準じています。

部番	部品名	個数	材料	記事
001	弁箱	1	ねずみ鋳鉄	FC200
003	弁棒	1	ステンレス鋼	SUS420J2Q
004	弁体	1	ダクタイル鋳鉄	FCD450-10
016	銘板	1	アルミニウム	
035	エンドプレートボルト	1組	炭素鋼	
036	グランドプレートボルト	1組	ステンレス鋼	
045A	Oリング	2	NBR	
060	キー	2	炭素鋼	
067A	ステムベアリング	1	316SS+強化PTFE	
067B	ステムベアリング	2	316SS+強化PTFE	
099	ボルト	1組	炭素鋼	
102	ギアユニット	1		
103	下部弁棒	1	ステンレス鋼	SUS420J2Q
106	ゴムシート	1	NBR	
132	アジャストボルト	1	低合金鋼	
133	ナット	1	炭素鋼	
144	グランドプレート	1	炭素鋼	
145A	ばね座金	4	炭素鋼	
145B	ばね座金	4	炭素鋼	
147	エンドプレート	1	炭素鋼	
155	シールワッシャ	1	炭素鋼 + NBR	

本体表示	
面間	JIS B2002
管接続	ウェハー形 (JIS 10K)
肉厚	キッツ標準
圧力検査	キッツ標準
製品コード	
製品記号	G-10DJ

ギア操作式 鋳鉄 10K ウェハー形 バタフライ弁

年月日	2019/10/15
承認	仲川
検図	浅野
製図	利根川

図番	REV
R10-002172	00
株式会社 キッツ	