

部番	部品名	個数	材料	記事
001	本体	1	青銅鑄物	CAC
002A	ふた	1	鍛造用黄銅	C3771
027	スクリーン	1	ステンレス鋼	304SS
045	Oリング	1	FKM	

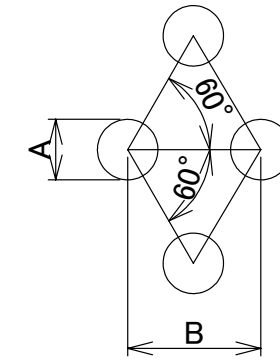
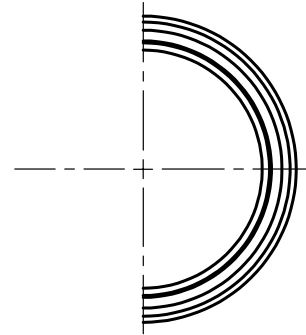
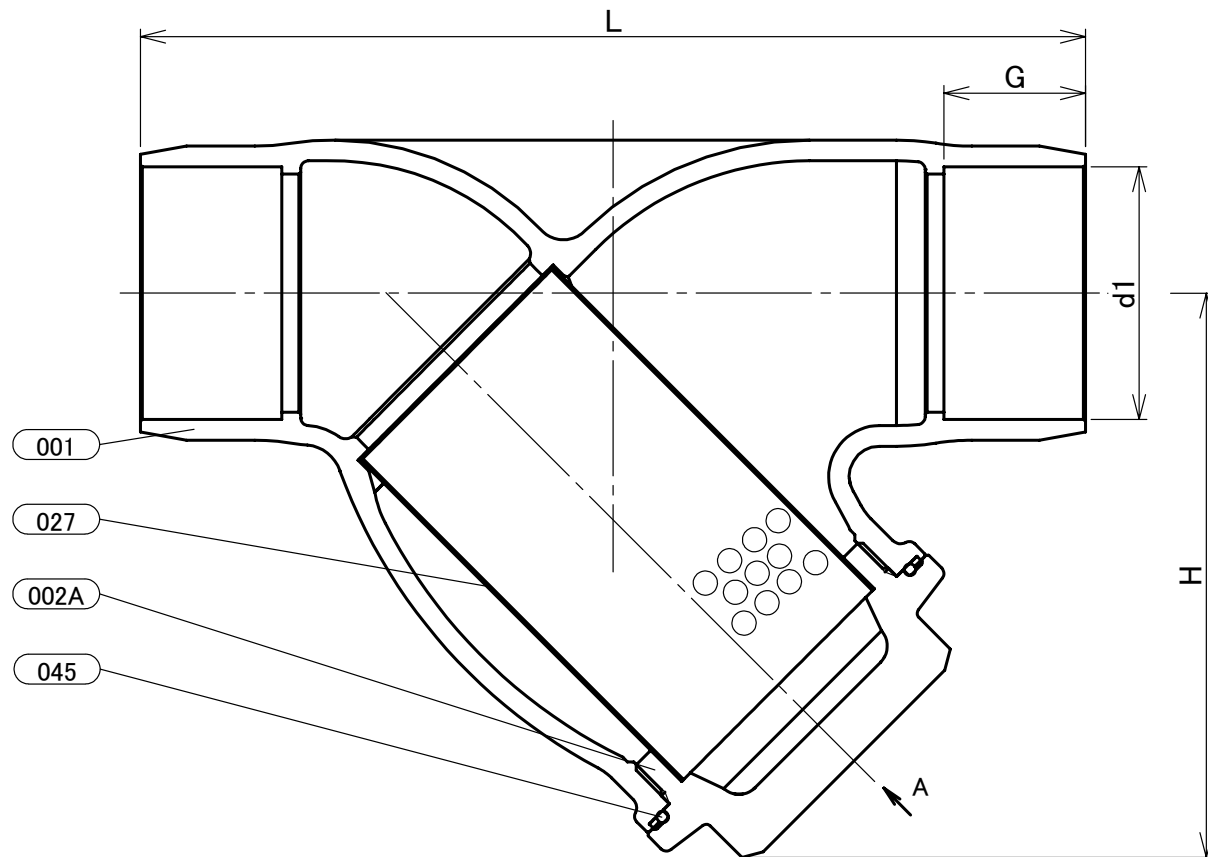
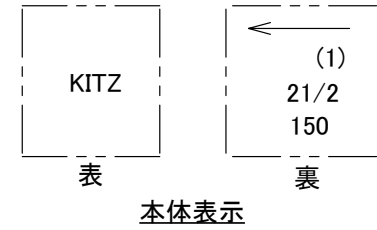
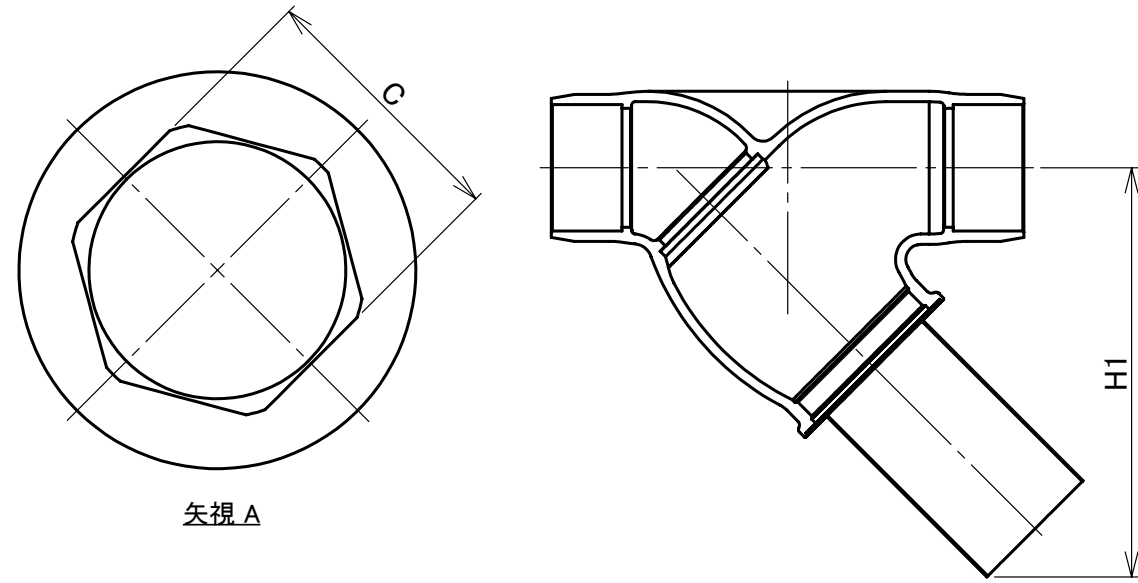

スクリーンの穴の大きさ

呼び径		メッシュ無		メッシュ付き	
B	A	A	B	A	B
21/2	65	1.5	2.5	6.0	8.0
3	80	1.5	2.5	6.0	8.0

寸法表 単位:mm

呼び径		d1		H	H1	L	G	C
B	A	最大	最小					
21/2	65	66.88	66.75	149	216	250	37.4	70
3	80	79.58	79.45	182	267	280	42.2	85

注 (1) 呼び径を表わしています。  
 (2) 寸法表の値に影響しない形状変更、およびバルブ配管時に影響しないリブや座は、本図に表示しない場合があります。

本体表示	
面間	キッツ標準
規格	管接続 ASME B16.18
肉厚	キッツ標準
圧力検査	キッツ標準
製品コード	
製品記号	CY

青銅 クラス150(10K) ソルダー形 Y形ストレーナ

年月日	2021/01/29
承認	河野
検図	丸山
製図	白石

図番		REV
R10-007021		00
株式会社 <b>キッツ</b>		