

表 裏

本体表示
※材料表示
(表題欄参照)

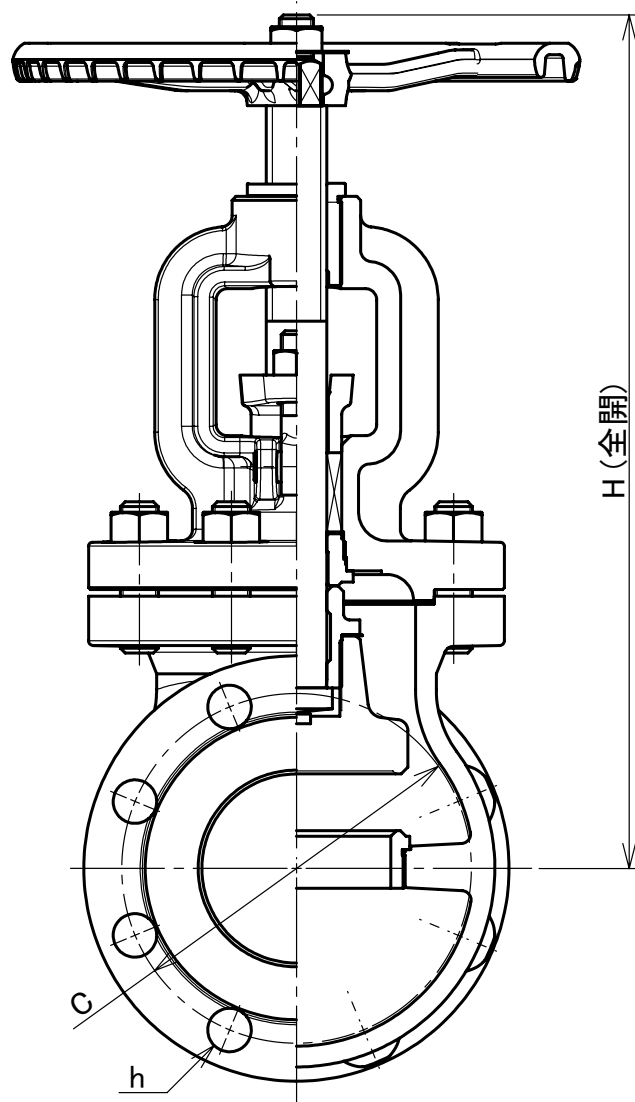
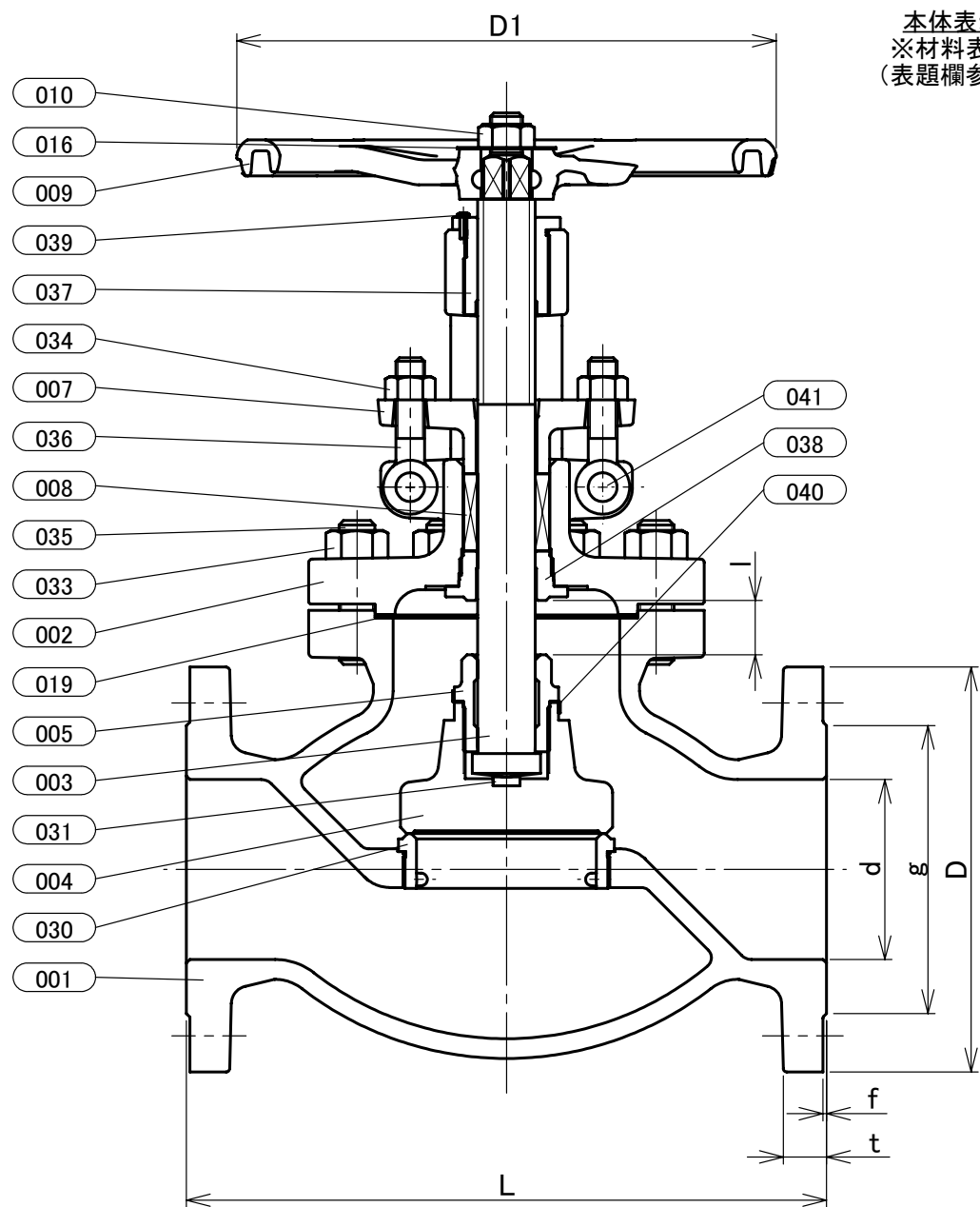

部番	部品名	個数	材料	記事
001	弁箱	1	ダクタイル鋳鉄	FCD-S
002	ふた	1	ダクタイル鋳鉄	FCD-S
003	弁棒	1	ステンレス鋼	403SS
004	弁体	1	炭素鋼+硬化肉盛	A105+HF
005	弁押さえ	1	ダクタイル鋳鉄	FCD-S
007	パッキン押さえ輪	1	ダクタイル鋳鉄	FCD-S
008	パッキン	1組	膨張黒鉛編組パッキン	
009	ハンドル車	1	ダクタイル鋳鉄	
010	ハンドル押さえナット	1	炭素鋼	
016	銘板	1	アルミニウム	
019	ガスケット	1	ステンレス箔入り膨張黒鉛シート	
030	弁箱付き弁座	1	炭素鋼+硬化肉盛	A105+HF
031	弁棒座金	1	合金鋼	SKD1
033	ふたボルト用ナット	1組	炭素鋼	強度区分 8T
034	パッキン押えボルト用ナット	2	炭素鋼	
035	ふたボルト	1組	炭素鋼	強度区分 8.8
036	パッキン押さえボルト	2	炭素鋼	
037	ねじはめ輪	1	高力黄銅	
038	ふたはめ輪	1	ステンレス鋼	403SS
039	止めねじ	1	炭素鋼	
040	回り止め	1	ステンレス鋼	304SS
041	パッキン押さえボルトピン	2	炭素鋼	

寸法表

単位:mm

呼び径		フランジ											概算質量 (kg)			
A	B	d	H	D1	L	l	D	ボルト穴			ボルトのねじの呼び			g	t	f
								C	数	h						
65	21/2	65	343	250	292	21	175	140	8	19	M16	116	20	2	28	
80	3	80	374	250	318	25	200	160	8	23	M20	132	22	2	37	
100	4	100	452	300	356	30	225	185	8	23	M20	160	24	2	56	
125	5	125	536	350	400	45	270	225	8	25	M22	195	26	2	79	
150	6	150	601	400	444	50	305	260	12	25	M22	230	28	2	115	

- 注 (1) 呼び径を表わしています。
 (2) 寸法表の値に影響しない形状変更、およびバルブ配管時に影響しないリブや座は、本図に表示しない場合があります。
 (3) 硬化肉盛はCo-Cr-W合金材料を使用します。

本体表示	FCD-S
面間	JIS B2002
管接続	JIS B2239 20K
肉厚	キッツ標準
圧力検査	キッツ標準
製品コード	
製品記号	20SYBO

ダクタイル 20K フランジ形 外ねじ 玉形弁

年月日	2021/03/15
承認	河野
検図	丸山
製図	清水

図番	REV
R10-006215	01
株式会社 キッツ	