

表 裏
 本体表示
 ※材料表示
 (表題欄参照)

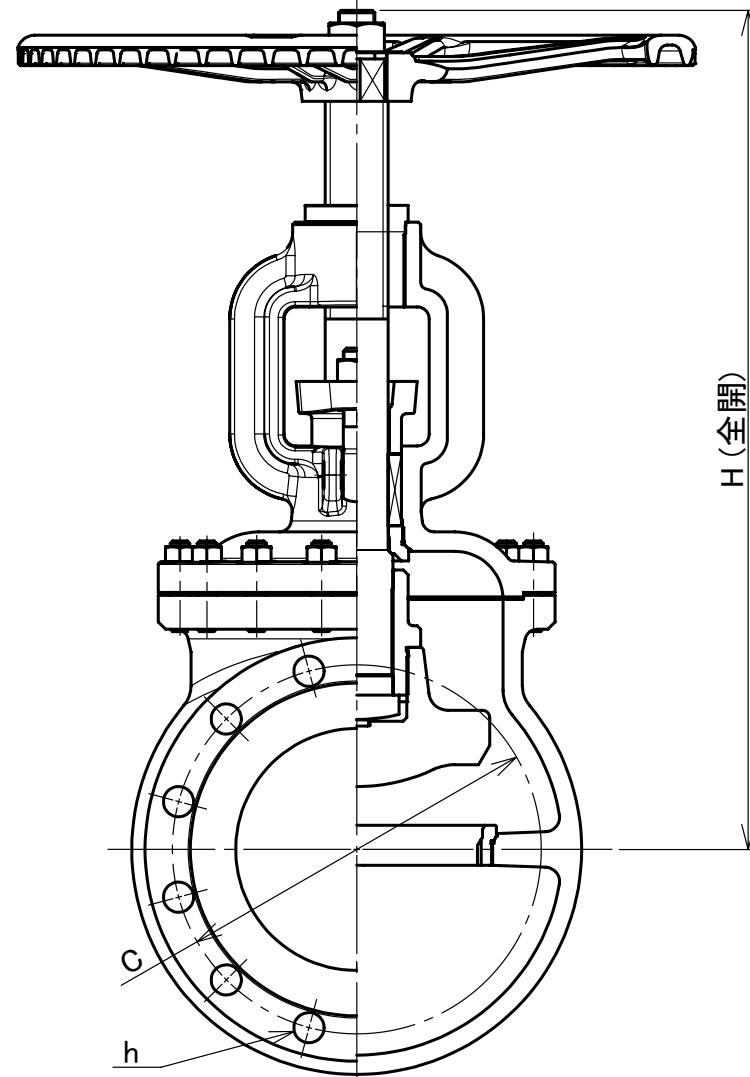
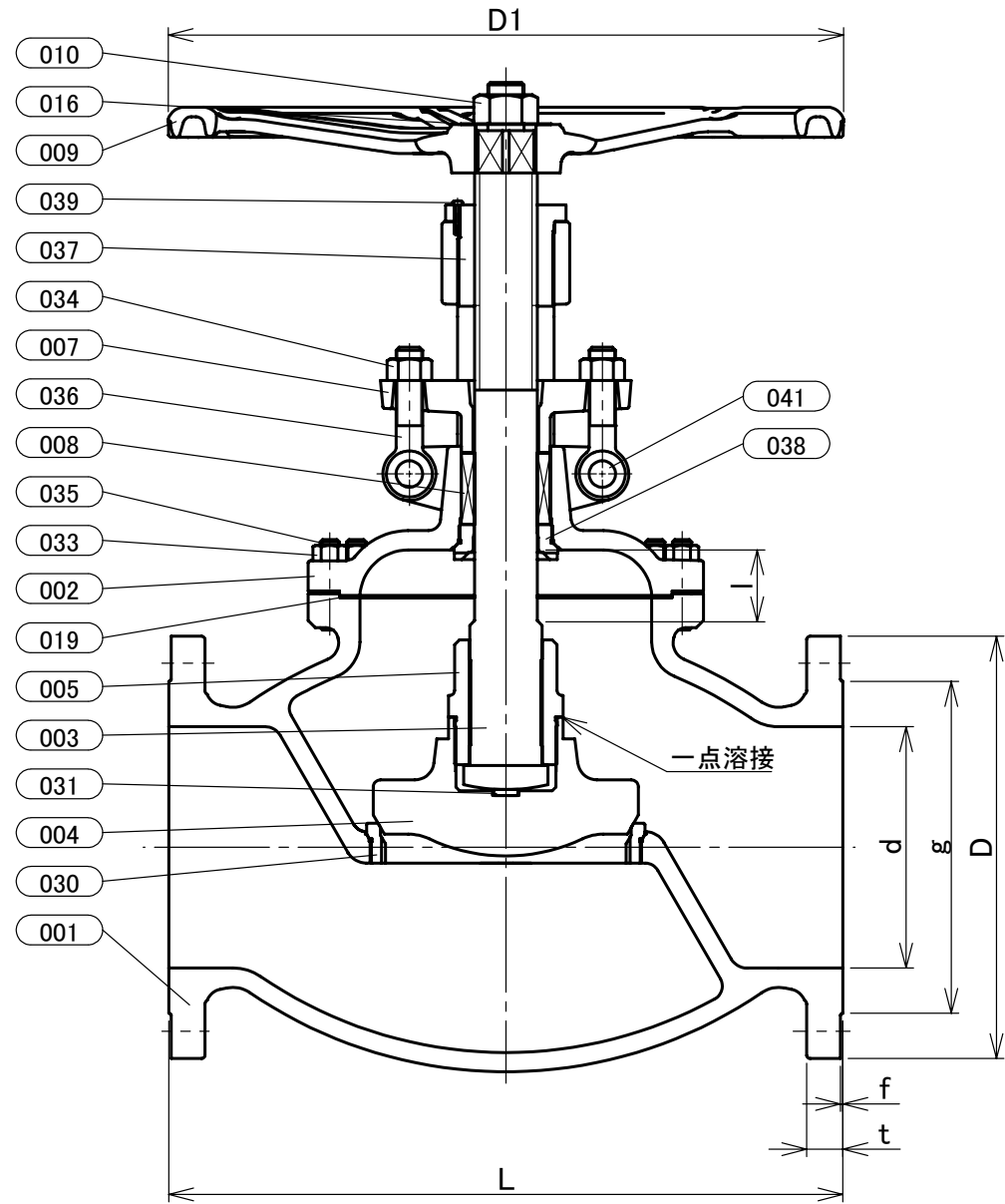

部番	部品名	個数	材料	記事
001	弁箱	1	ダクタイル鋳鉄	FCD-S
002	ふた	1	ダクタイル鋳鉄	FCD-S
003	弁棒	1	ステンレス鋼	403SS
004	弁体	1	炭素鋼+硬化肉盛	A105+HF
005	弁押さえ	1	ステンレス鋼	403SS
007	パッキン押さえ輪	1	ダクタイル鋳鉄	FCD-S
008	パッキン	1組	膨張黒鉛編組パッキン	
009	ハンドル車	1	ダクタイル鋳鉄	
010	ハンドル押さえナット	1	炭素鋼	
016	銘板	1	アルミニウム	
019	ガスケット	1	ステンレス箔入り膨張黒鉛シート	
030	弁箱付き弁座	1	ステンレス鋼+硬化肉盛	403SS+HF
031	弁棒座金	1	ステンレス鋼	403SS
033	ふたボルト用ナット	1組	炭素鋼	強度区分 8T
034	パッキン押えボルト用ナット	2	炭素鋼	
035	ふたボルト	1組	炭素鋼	強度区分 8.8
036	パッキン押さえボルト	2	炭素鋼	
037	ねじはめ輪	1	高力黄銅	
038	ふたはめ輪	1	ステンレス鋼	403SS
039	止めねじ	1	炭素鋼	
041	パッキン押さえボルトピン	2	炭素鋼	

寸法表

呼び径		フランジ											概算質量 (kg)		
A	B	d	H	D1	L	l	D	ボルト穴		ボルトの ねじの 呼び	g	t		f	
200	8	200	694	560	559	60	350	C	数	h	M22	275	30	2	186

注 (1) 呼び径を表わしています。
 (2) 寸法表の値に影響しない形状変更、およびバルブ配管時に影響しないリブや座は、本図に表示しない場合があります。
 (3) 硬化肉盛はCo-Cr-W合金材料を使用します。

本体表示	FCD-S
面間	JIS B2002
管接続	JIS B2239 20K
肉厚	キッツ標準
圧力検査	キッツ標準
製品コード	
製品記号	20SYBO

ダクタイル 20K フランジ形 外ねじ 玉形弁

年月日	2021/03/15
承認	河野
検図	丸山
製図	清水

図番	REV
R10-006216	01

株式会社 **キッツ**