

本体表示
※材料表示
(表題欄参照)

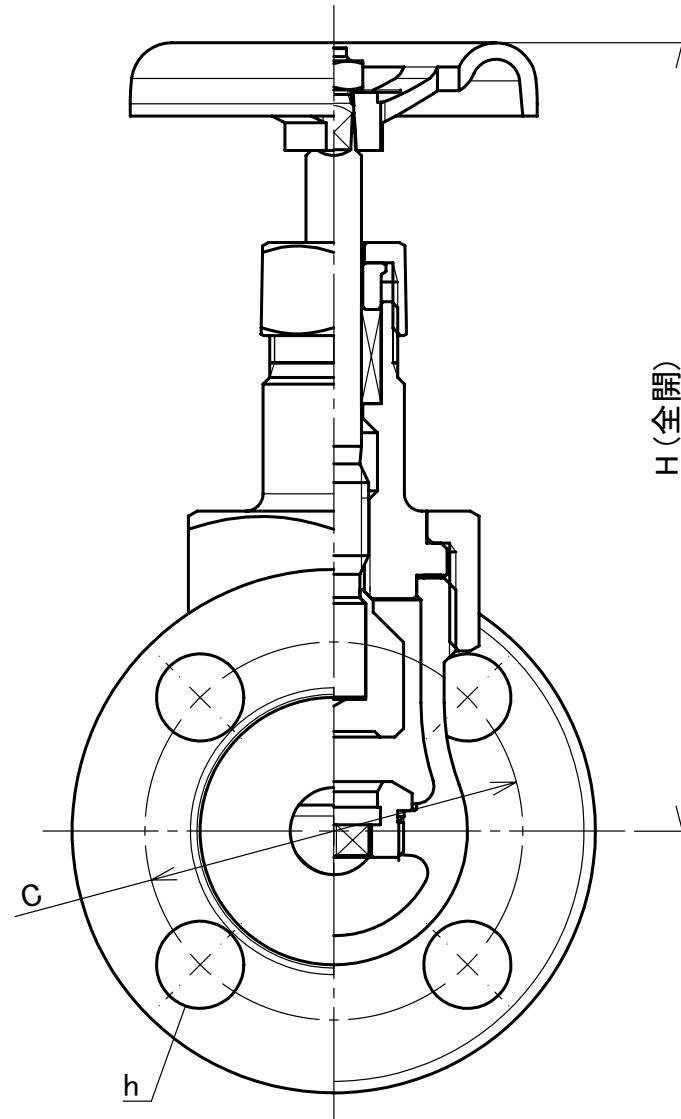
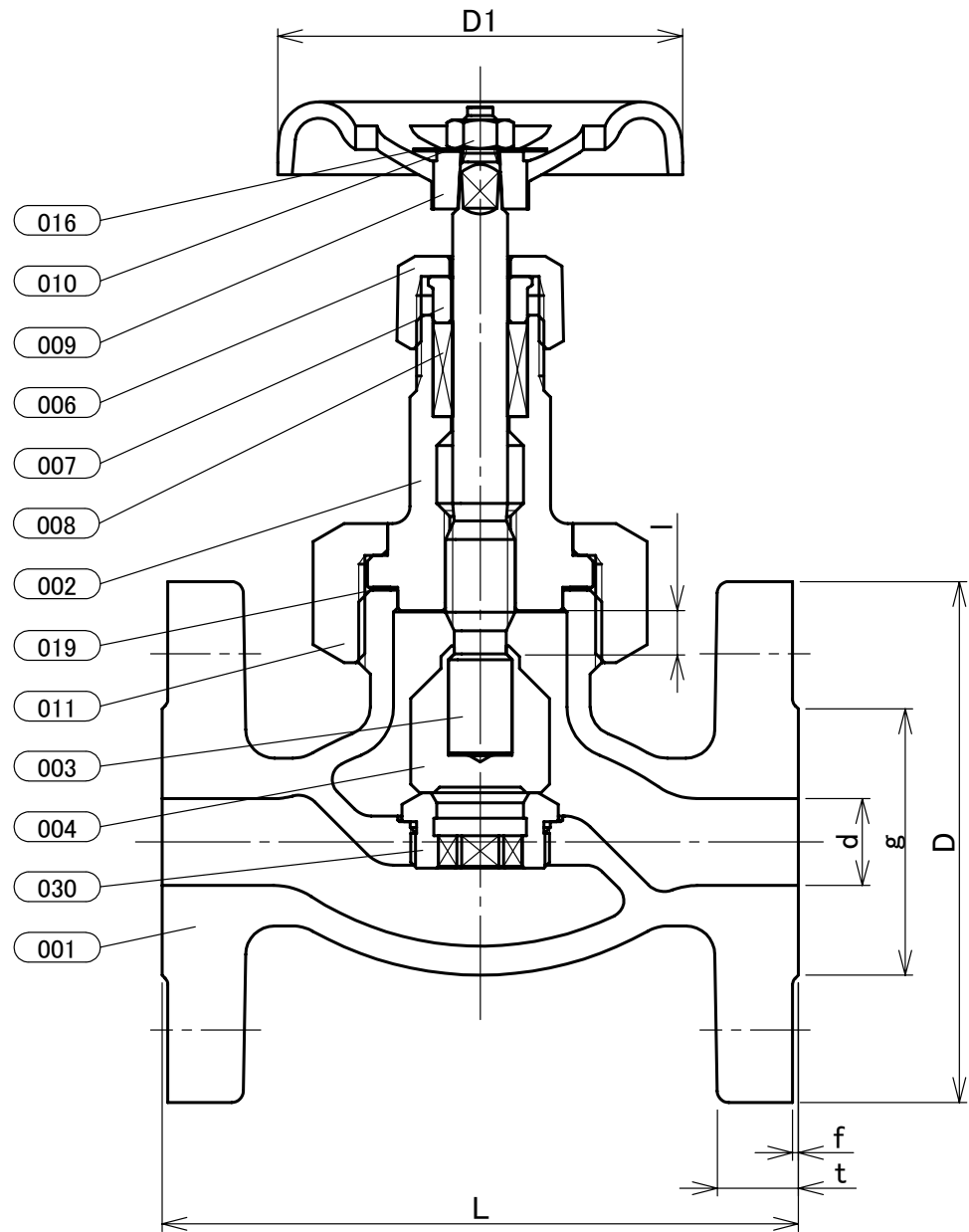

部番	部品名	個数	材料	記事
001	弁箱	1	ダクタイル鋳鉄	FCD-S
002	ふた	1	ダクタイル鋳鉄	FCD-S
003	弁棒	1	ステンレス鋼	SUS420J2
004	弁体	1	ステンレス鋼+硬化肉盛	403SS+HF
006	パッキン押さえナット	1	ダクタイル鋳鉄	FCD-S
007	パッキン押さえ輪	1	ステンレス鋼	SUS420J2
008	パッキン	1組	膨張黒鉛編組パッキン	
009	ハンドル車	1	ダクタイル鋳鉄	
010	ハンドル押さえナット	1	炭素鋼	
011	ふた押さえナット	1	ダクタイル鋳鉄	FCD-S
016	銘板	1	アルミニウム	
019	ガスケット	1	タフピッチ銅	
030	弁箱付き弁座	1	ステンレス鋼+硬化肉盛	A351 Gr.CF8/SCS13A+HF

寸法表 単位:mm

呼び径		フランジ											概算質量 (kg)		
A	B	d	H	D1	L	I	D	ボルト穴		ボルトの ねじの 呼び		g		t	f
10	3/8	15	136	70	110	8	90	65	4	15	M12	46	14	1	2.3

- 注 (1) 呼び径を表わしています。
 (2) 硬化肉盛はCo-Cr-W合金材料を使用します。
 (3) 寸法表の値に影響しない形状変更、およびバルブ配管時に影響しないリブや座は、本図に表示しない場合があります。

本体表示	FCD-S
面間	キッツ標準
管接続	JIS B2239 20K
肉厚	キッツ標準
圧力検査	キッツ標準
製品コード	
製品記号	20SYB

ダクタイル 20K フランジ形 内ねじ 玉形弁

年月日	2020/12/24
承認	河野
検図	丸山
製図	清水

図番	REV
R10-006786	00

株式会社 **キッツ**