

部番	部品名	個数	材料	記事
001	弁箱	1	ダクタイル鋳鉄	FCD-S
002	ふた	1	ダクタイル鋳鉄	FCD-S
003	弁棒	1	ステンレス鋼	SUS420J2
004	弁体	1	ステンレス鋼	SCS1
006	パッキン押さえナット	1	ダクタイル鋳鉄	FCD-S
007	パッキン押さえ輪	1	ステンレス鋼	SUS420J2
008	パッキン	1組	膨張黒鉛編組パッキン	
009	ハンドル車	1	ダクタイル鋳鉄	
010	ハンドル押さえナット	1	炭素鋼	
016	銘板	1	アルミニウム	
019	ガスケット	1	ステンレス箔入り膨張黒鉛シート	
030	弁箱付き弁座	2	ステンレス鋼	403SS
035	ふたボルト	1組	炭素鋼	強度区分 8.8

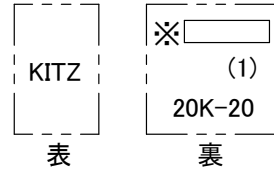

本体表示
※材料表示
(表題欄参照)

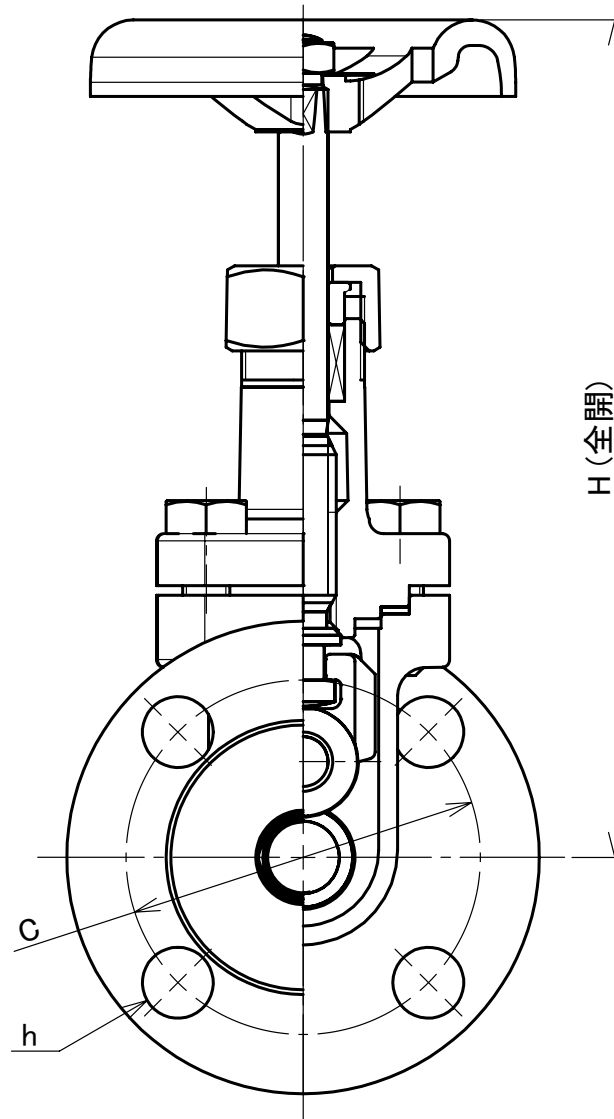
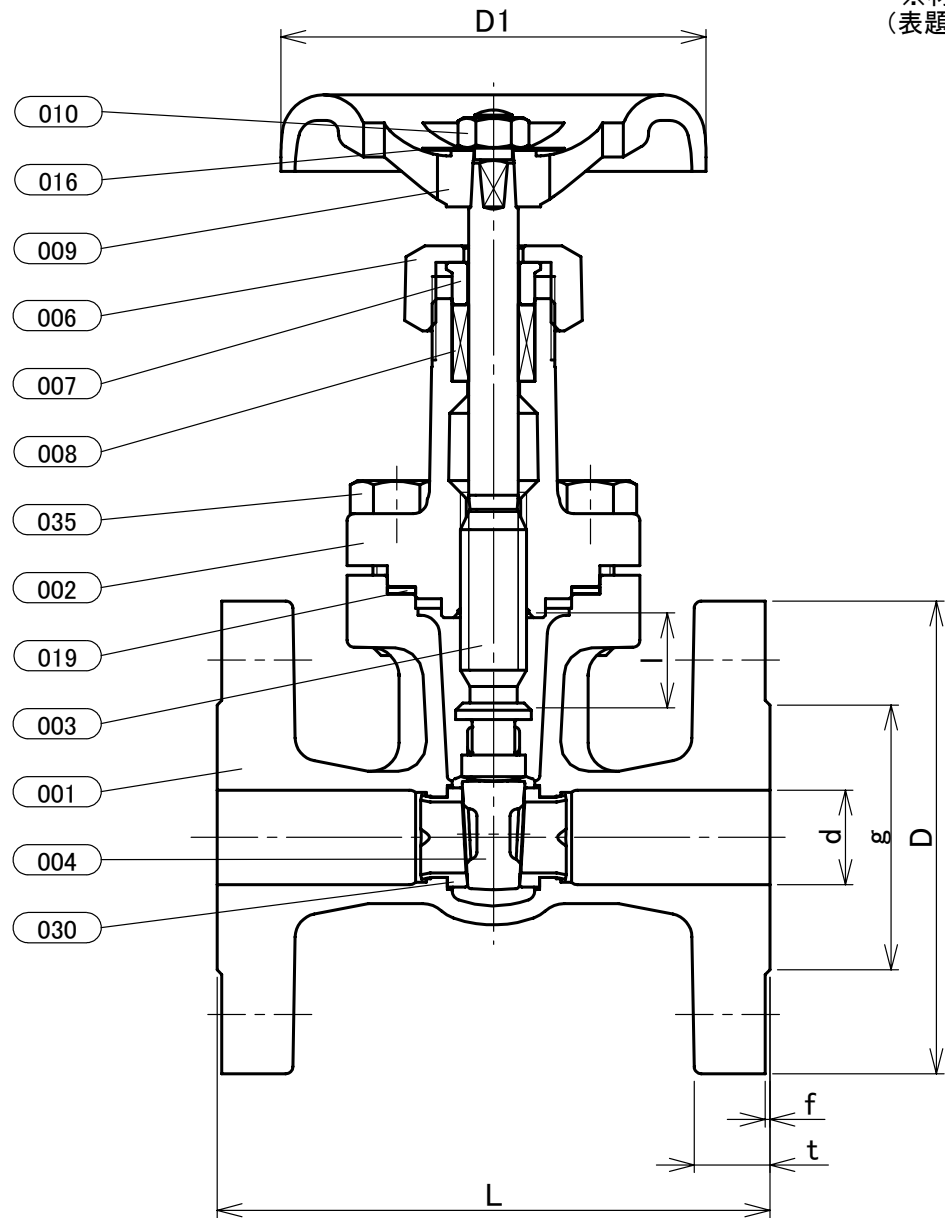

寸法表

単位:mm

呼び径	A	B	d	H	D1	L	l	D	フランジ				概算質量 (kg)		
									C	数	h	ボルトの呼び		g	t
15	1/2	17	176	90	108	18	95	70	4	15	M12	51	14	1	2.9
20	3/4	20	177	90	117	20	100	75	4	15	M12	56	16	1	3.3
25	1	25	214	100	127	25	125	90	4	19	M16	67	16	1	4.9
32	1 1/4	32	242	115	140	32	135	100	4	19	M16	76	18	2	6.4

注 (1) 呼び径を表わしています。

(2) 寸法表の値に影響しない形状変更、およびバルブの配管時に影響しないリブや座は、本図に表示しない場合があります。

本体表示	FCD-S
面間	JIS B2002 JV4-4
管接続	JIS B2239 20K
肉厚	キッツ標準
圧力検査	キッツ標準
製品コード	
製品記号	20SLB

ダクタイル 20K フランジ形 内ねじ 仕切弁

年月日	2020/09/04
承認	河野
検図	丸山
製図	藤森

図番	REV
R10-005975	00

株式会社 **キッツ**