

表 裏
 本体表示
 ※材料表示
 (表題欄参照)

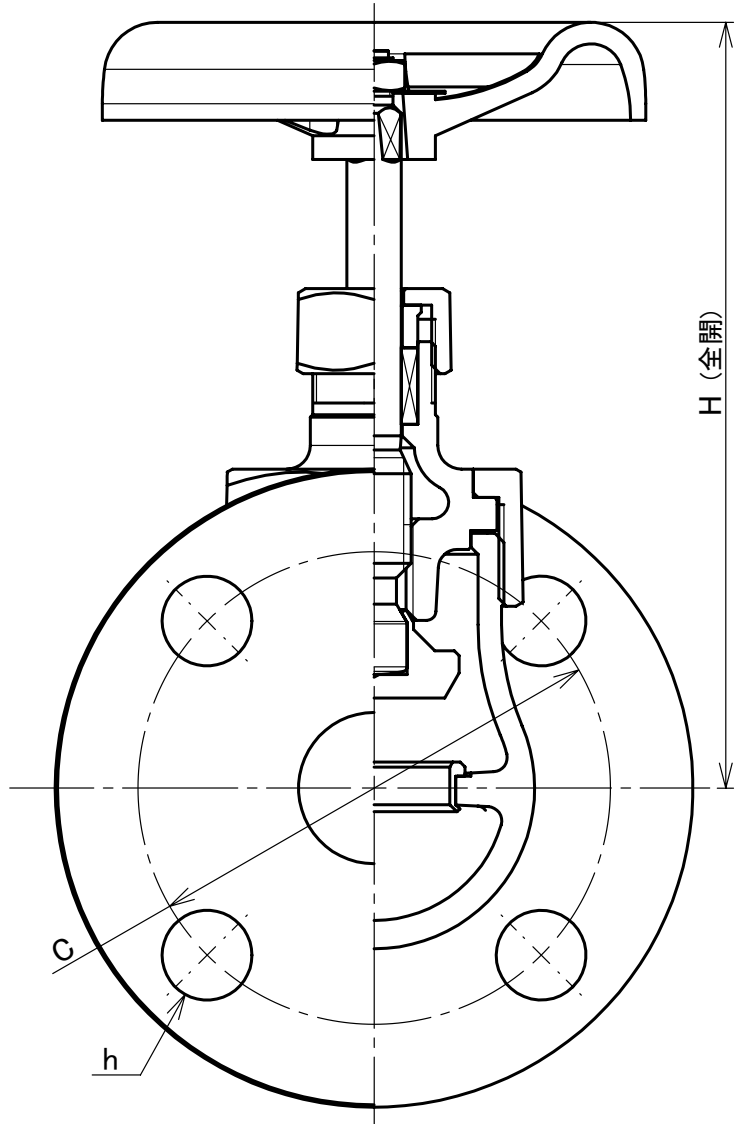
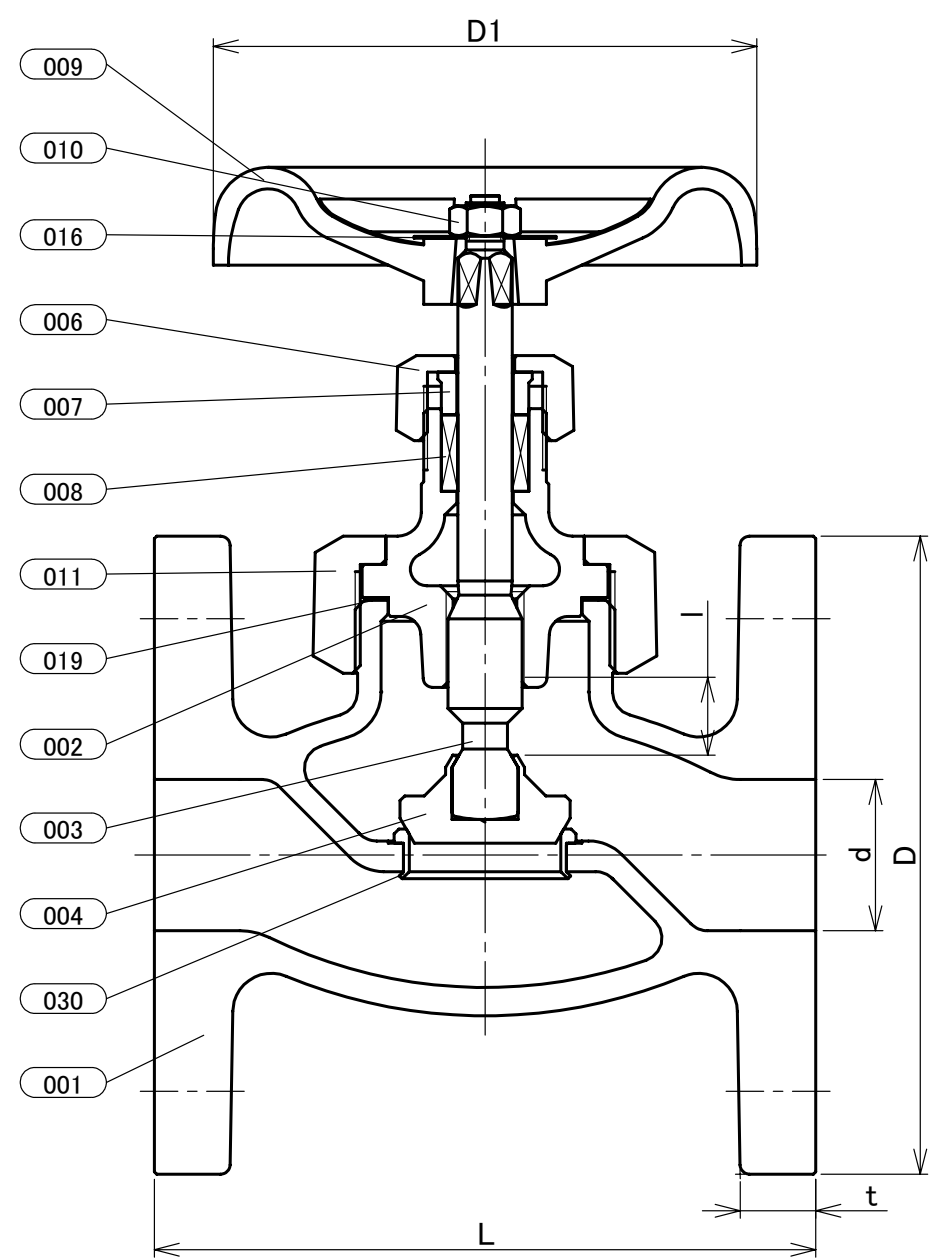

部番	部品名	個数	材料	記事
001	弁箱	1	ダクタイル鋳鉄	FCD-S
002	ふた	1	ダクタイル鋳鉄	FCD-S
003	弁棒	1	ステンレス鋼	SUS420J2
004	弁体	1	ステンレス鋼	403SS
006	パッキン押さえナット	1	ダクタイル鋳鉄	FCD-S
007	パッキン押さえ輪	1	ステンレス鋼	SUS420J2
008	パッキン	1組	膨張黒鉛編組パッキン	
009	ハンドル車	1	ダクタイル鋳鉄	
010	ハンドル押さえナット	1	炭素鋼	
011	ふた押さえナット	1	ダクタイル鋳鉄	FCD-S
016	銘板	1	アルミニウム	
019	ガスケット	1	タフピッチ銅	
030	弁箱付き弁座	1	ステンレス鋼	403SS

寸法表 単位:mm

呼び径		フランジ											概算質量 (kg)
A	B	d	H	D1	L	l	D	ボルト穴		ボルトの ねじの 呼び	t		
								C	数	h			
15	1/2	15	124	80	108	12	95	70	4	15	M12	12	2.1
20	3/4	20	125	80	117	13	100	75	4	15	M12	14	2.6
25	1	25	147	100	127	15	125	90	4	19	M16	14	4.0
32	1 1/4	32	162	115	140	17	135	100	4	19	M16	16	5.4
40	1 1/2	40	180	115	165	18	140	105	4	19	M16	16	6.8
50	2	50	198	135	203	21	155	120	4	19	M16	16	9.2

注 (1) 呼び径を表わしています。
 (2) 寸法表の値に影響しない形状変更、およびバルブ配管時に影響しないリブや座は、本図に表示しない場合があります。

本体表示	FCD-S
面間	JIS B2002
管接続	JIS B2239 10K
肉厚	キッツ標準
圧力検査	キッツ標準
製品コード	
製品記号	10SPBF

ダクタイル 10K フランジ形 内ねじ 玉形弁

全面座フランジ形

年月日	2021/06/04
承認	河野
検図	丸山
製図	松田

図番	REV
R10-005372	02

株式会社 **キッツ**