

本体表示
※材料表示
(表題欄参照)

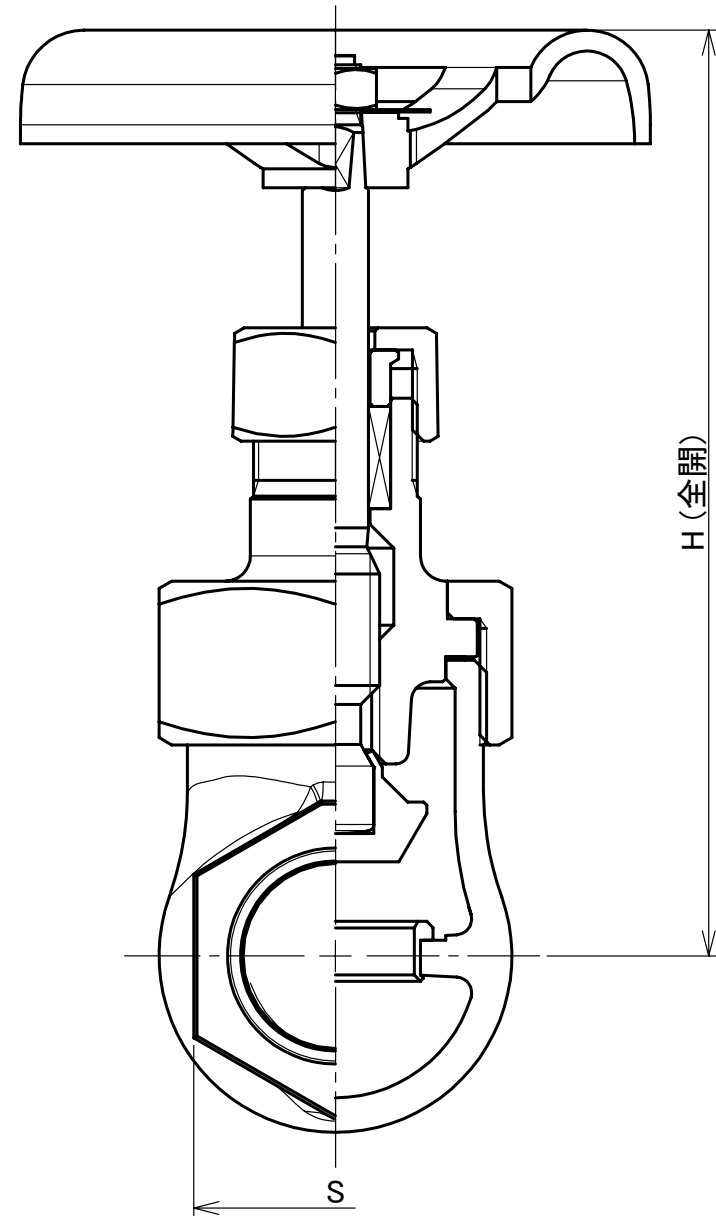
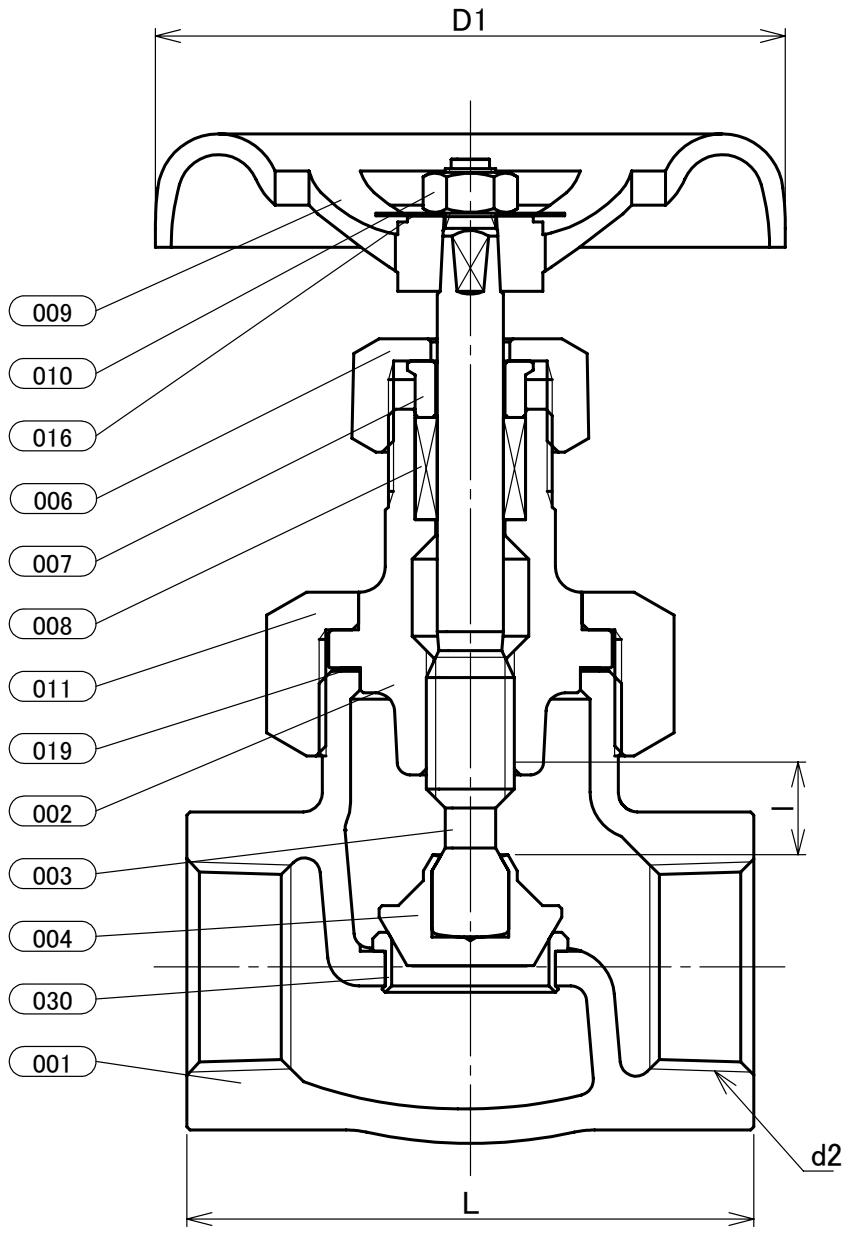

部番	部品名	個数	材料	記事
001	弁箱	1	ダクタイル鋳鉄	FCD-S
002	ふた	1	ダクタイル鋳鉄	FCD-S
003	弁棒	1	ステンレス鋼	SUS420J2
004	弁体	1	ステンレス鋼	403SS
006	パッキン押さえナット	1	ダクタイル鋳鉄	FCD-S
007	パッキン押さえ輪	1	ステンレス鋼	SUS420J2
008	パッキン	1組	膨張黒鉛編組パッキン	
009	ハンドル車	1	ダクタイル鋳鉄	
010	ハンドル押さえナット	1	炭素鋼	
011	ふた押さえナット	1	ダクタイル鋳鉄	FCD-S
016	銘板	1	アルミニウム	
019	ガスケット	1	タフピッチ銅	
030	弁箱付き弁座	1	ステンレス鋼	403SS

寸法表 単位:mm

呼び径	B	A	H	D1	L	l	d2	S	概算質量 (kg)
1/2	15	124	80	70	12	Rc 1/2	30	0.80	
3/4	20	125	80	80	13	Rc 3/4	36	1.0	
1	25	147	100	90	15	Rc 1	45	1.6	
1 1/4	32	162	115	110	16	Rc 1 1/4	55	2.3	
1 1/2	40	180	115	120	19	Rc 1 1/2	60	3.2	
2	50	198	135	140	21	Rc 2	78	5.0	

注 (1) 呼び径を表わしています。
(2) 寸法表の値に影響しない形状変更、およびバルブ配管時に影響しないリブや座は、本図に表示しない場合があります。

本体表示	FCD-S
面間	JV4-4
管接続	JIS B0203
肉厚	キッツ標準
圧力検査	キッツ標準
製品コード	
製品記号	10SP

ダクタイル 10K ねじ込み形 内ねじ 玉形弁

年月日	2020/12/24
承認	河野
検図	丸山
製図	清水

図番	REV
R10-006782	00
株式会社 キッツ	