

部番	部品名	個数	材料	記事
001	弁箱	1	ダクタイル鋳鉄	FCD-S
002	ふた	1	ダクタイル鋳鉄	FCD-S
003	弁棒	1	ステンレス鋼	SUS420J2
004	弁体	1	グラスファイバー入りPTFE	
006	パッキン押さえナット	1	ダクタイル鋳鉄	FCD-S
007	パッキン押さえ輪	1	ステンレス鋼	SUS420J2
008	パッキン	1組	膨張黒鉛パッキン	
009	ハンドル車	1	ダクタイル鋳鉄	
010	ハンドル押さえナット	1	炭素鋼	
012	ジスクホルダ	1	ステンレス鋼	SCS1
013	ジスク押さえナット	1	炭素鋼	SS400
016	銘板	1	アルミニウム	
019	ガスケット	1	タフピッチ銅	
030	弁箱付き弁座	1	ステンレス鋼	403SS
032	ジスク押さえ座金	1	炭素鋼	SS400



表 裏
 本体表示
 ※材料表示
 (表題欄参照)

寸法表 単位:mm

呼び径		H	D1	L	l	d2	S	概算質量 (kg)
B	A							
3/4	20	124	80	80	9	Rc3/4	34	0.8
1	25	146	90	90	12	Rc1	42	1.1
1 1/4	32	161	100	105	14	Rc1 1/4	52	1.6
1 1/2	40	181	115	120	15	Rc1 1/2	58	2.5
2	50	198	135	140	19	Rc2	72	3.8

注 (1) 呼び径を表わしています。

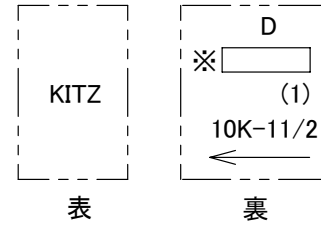
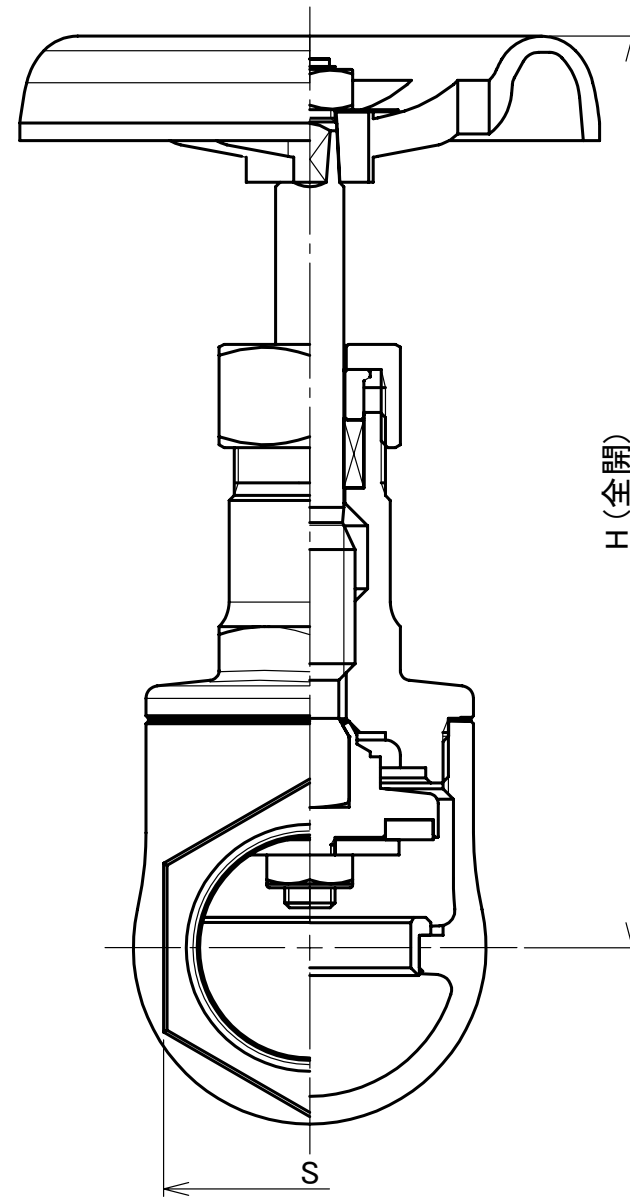
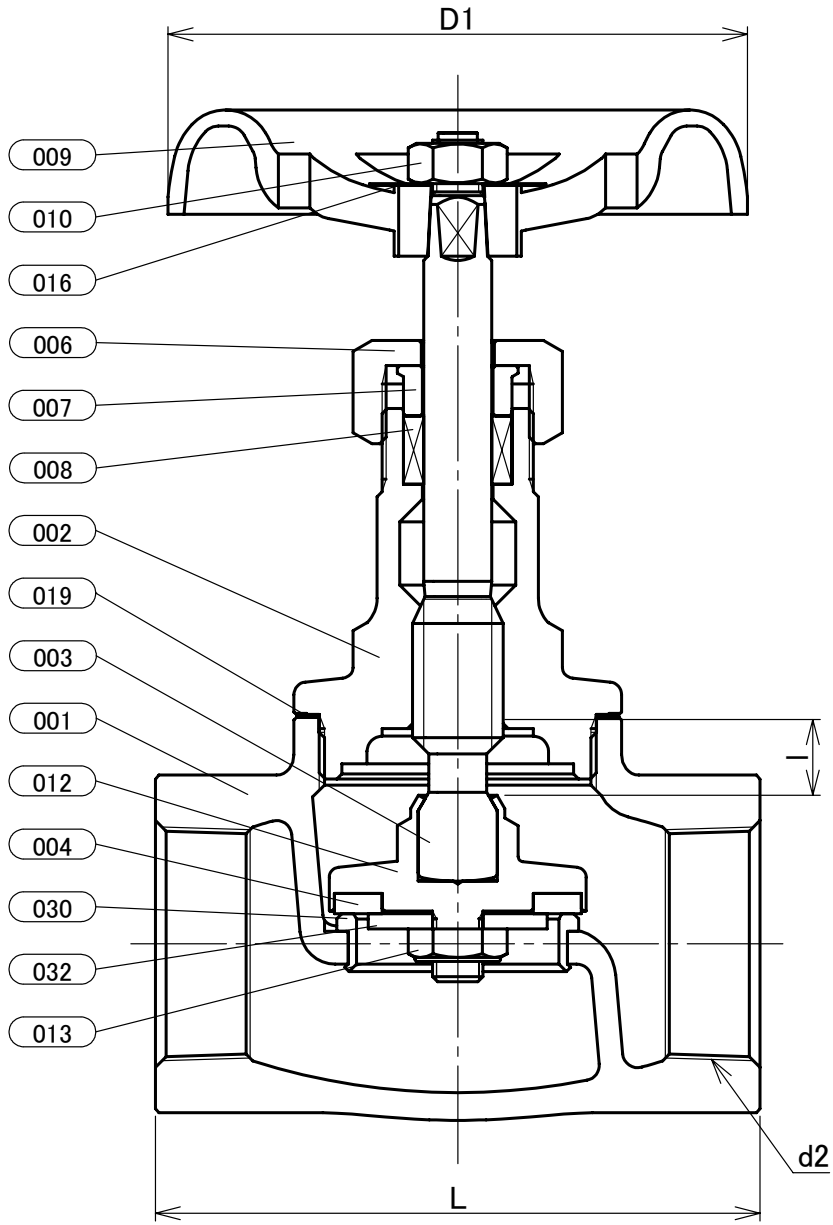
(2) 寸法表の値に影響しない形状変更、およびバルブ配管時に影響しないリブや座は、本図に表示しない場合があります。

本体表示	FCD-S
面間	JIS B2051
管接続	JIS B0203
肉厚	JIS B2051
圧力検査	キッツ標準
製品コード	
製品記号	10SD

ダクタイル 10K ねじ込み形 内ねじ 玉形弁

ソフトシート弁

年月日	2020/12/23
承認	河野
検図	丸山
製図	清水

図番

REV

R10-006756

00

株式会社 **キッツ**