

矢視 A

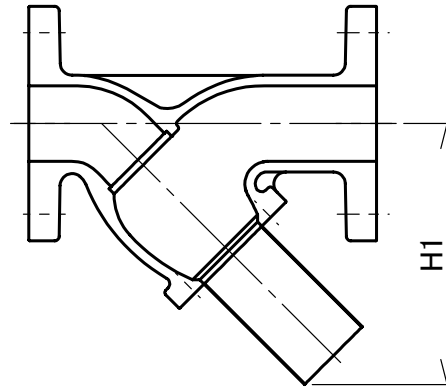

(1)  
50  
→  
KITZ

本体表示

部番	部品名	個数	材料	記事
001	本体	1	ねずみ鋳鉄	FC200
002	ふた	1	ねずみ鋳鉄	FC200
019	ガスケット	1	非石棉シートガスケット	
027	スクリーン	1	ステンレス鋼	304SS
033	ふたボルト用ナット	1組	炭素鋼	強度区分 4
035A	ふたボルト	1組	炭素鋼	強度区分 4.8
035B	ふたボルト	1組	炭素鋼	SS400
085	プラグ	1	ステンレス鋼	304SS

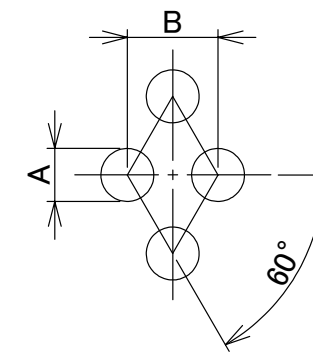
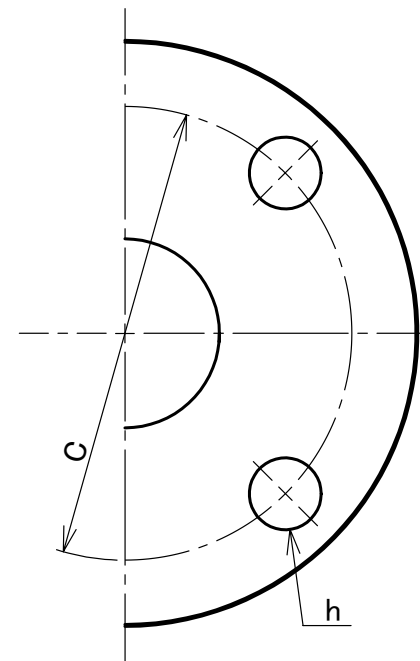
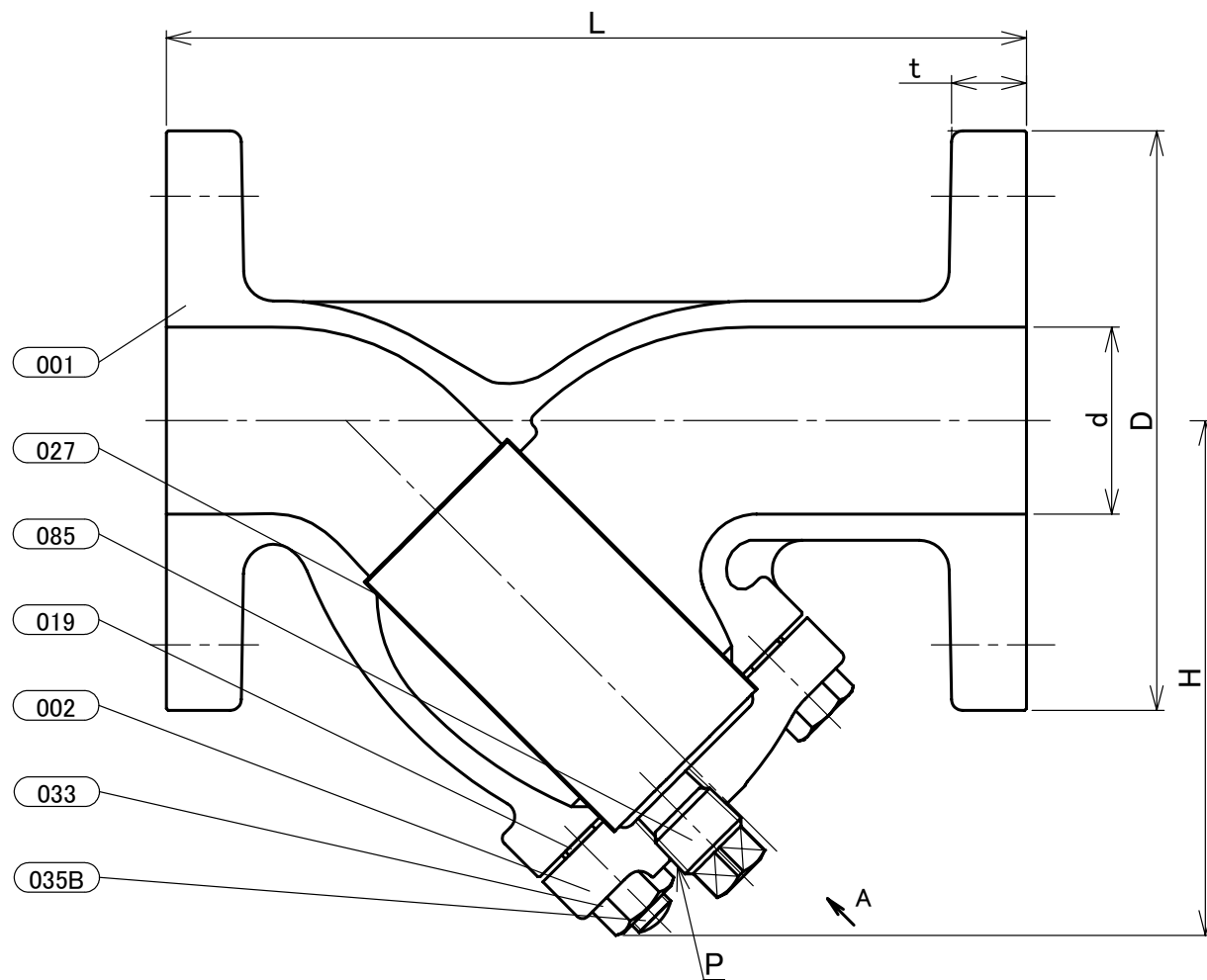

スクリーンの穴の大きさ

呼び径		メッシュ無		メッシュ付き	
A	B	A	B	A	B
50	2	1.4	2.4	3.0	4.0

寸法表

呼び径		フランジ												
A	B	d	L	H	H1	D	ボルト穴		ボルトのねじの呼び	t	P	F	G	
							C	数	h					
50	2	50	230	138	173	155	120	4	19	M16	20	Rc1/2	14	M12

注 (1)呼び径を表わしています。

(2)寸法表の値に影響しない形状変更、およびバルブ配管時に影響しないリブや座は、本図に表示しない場合があります。

本体表示	
面間	キッツ標準
管接続	JIS B2239 10K
肉厚	キッツ標準
圧力検査	キッツ標準
製品コード	
製品記号	10FCY

鋳鉄 10K フランジ形 Y形ストレーナ

年月日	2021/05/31
承認	河野
検図	丸山
製図	清水

図番 REV

R10-001603 01

株式会社 **キッツ**